

urban iki

1# BY OGK



Rear seat

Ta — ke
Carrier mounting
Frame mounting
Easyfix



**Scan the QR code for the instruction video
and bicycle requirements**

Scan de QR-code voor de instructievideo en de fietsvereisten

QR-Code scannen für das Anleitungsvideo und die Fahrrad Anforderungen

EN14344:2022

www.urbaniki.com



TÜV tested and approved

According to the safety standards



9-22 kg

Contents

ENG	17	Instructions	44	Warnings
NLD	18	Instructies	44	Waarschuwingen
JPN	19	使用説明書	45	警告
DEU	20	Anleitungen	45	Warnungen
DNK	21	Vejledning	46	Advarsler
ISL	22	Leiðbeiningar	46	Viðvörðun
NOR	23	Instruksjoner	47	Advarsler
SWE	24	Instruktioner	47	Varningar
FIN	25	Ohjeet	48	Varoitukset
FRA	26	Instructions	48	Avertissements
ITA	27	Istruzioni	49	Avvertenze
ESP	28	Instrucciones	49	Advertencias
PRT	29	Instruções	50	Avisos
POL	30	Instrukcje	50	Ostrzeżenia
BGR	31	Инструкции	51	Предупреждения
CZE	32	Návody	51	Varování
EST	33	Juhised	52	Hoiatused
GRC	34	Οδηγίες	52	Προειδοποιήσεις
HRV	35	Upute	53	Upozorenja
HUN	36	Utasítások	53	Figyelmeztetések
LVA	37	Norādījumi	54	Brīdinājumi
LTU	38	Instrukcijos	54	Įspėjimai
ROU	39	Instrucțiuni	55	Avertismente
SVK	40	Návody	55	Upozornenia
SVN	41	Navodila	56	Opozorila
UKR	42	Інструкції	56	Попередження
HEB	43	תוארוה	57	תורהזה

Bicycle requirements

Carrier mounting, Frame mounting and Easyfix

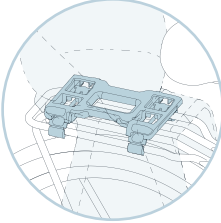
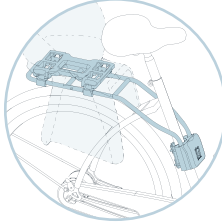
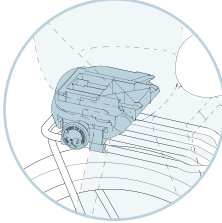
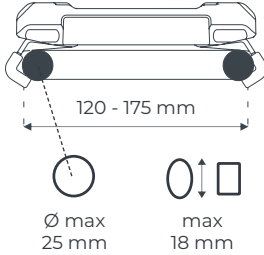
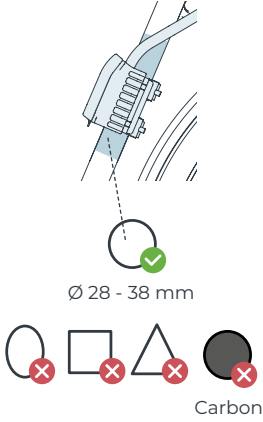
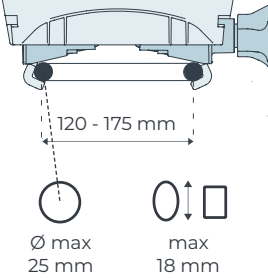
 <p>Rear seat Carrier mounting</p>	 <p>Rear seat Frame mounting</p>	 <p>Rear seat Easyfix</p>
 <p>120 - 175 mm</p> <p>Ø max 25 mm max 18 mm</p> <p>Only mount to luggage carriers that conform to EN ISO 11243:2016 with at least 27kg of load capacity.</p>	 <p>Ø 28 - 38 mm</p> <p>Carbon</p>	 <p>120 - 175 mm</p> <p>Ø max 25 mm max 18 mm</p> <p>Only mount to luggage carriers that conform to EN ISO 11243:2016 with at least 27kg of load capacity.</p>

Assemble the bicycle seat

Monteer het fietszitje

Montieren Sie den Kindersitz

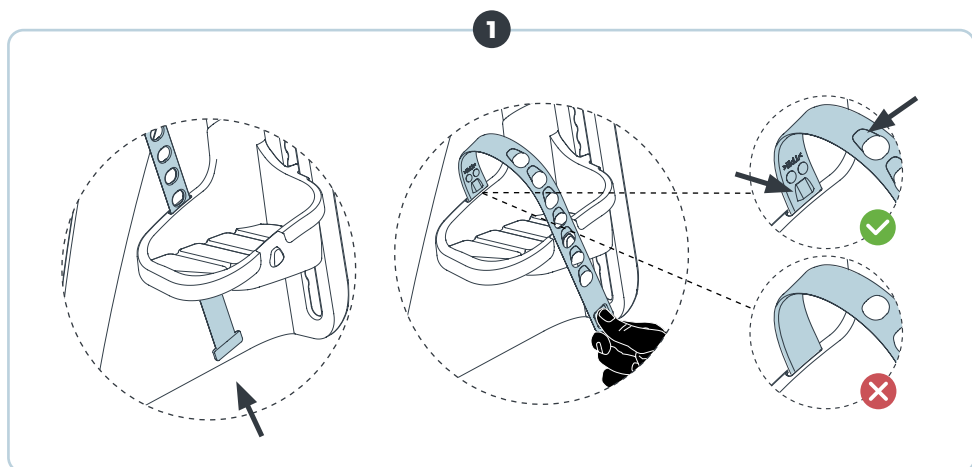
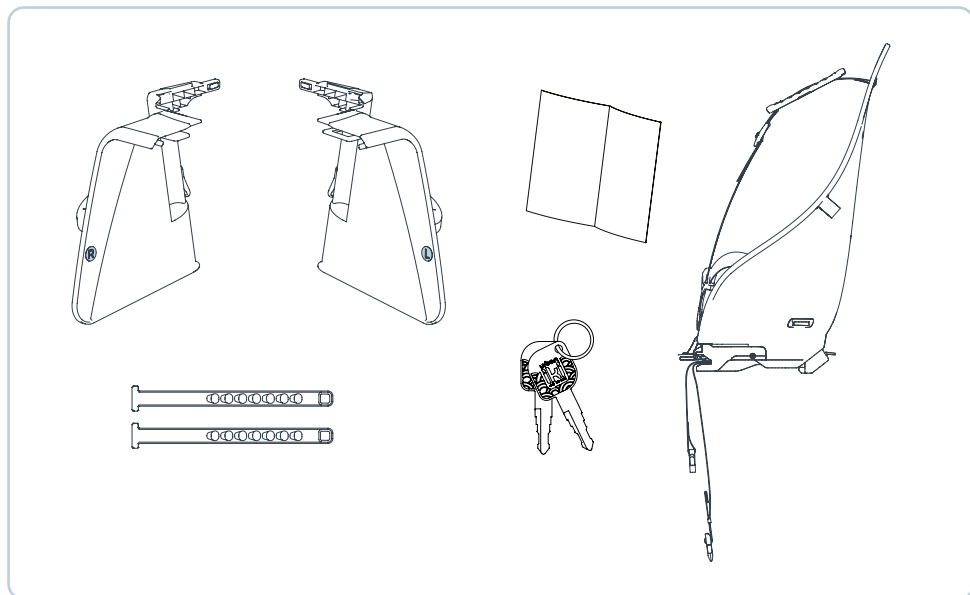

2

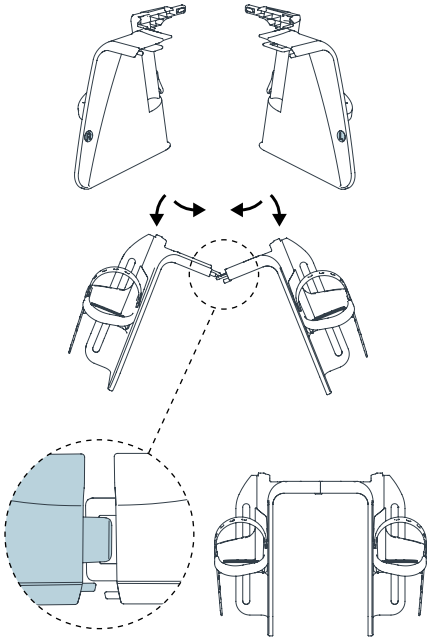

3

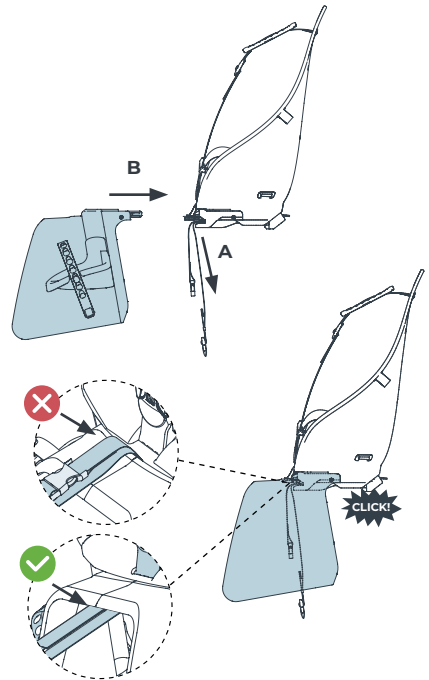

4

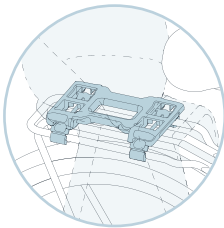

**Rear seat
Carrier mounting**

See pages 6-8

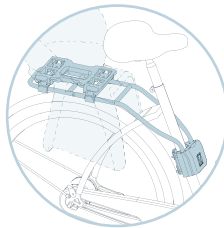

**Rear seat
Frame mounting**

See pages 9-13

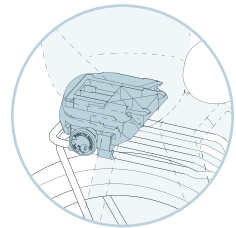

**Rear seat
Easyfix**

See pages 14-15



Carrier mounting

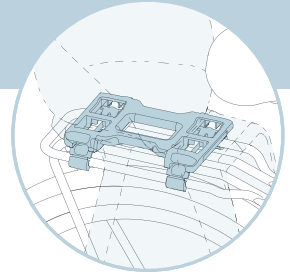

Only mount to luggage carriers that conform to EN ISO 11243:2016 with at least 27kg of load capacity.

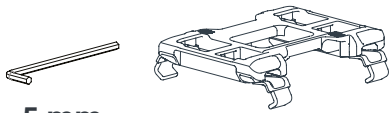

5 mm

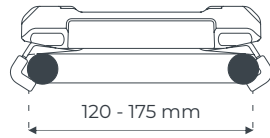

120 - 175 mm



Ø max
25 mm



max
18 mm

Mounting the bicycle seat Bevestigen van het fietsstoeltje Montage des Fahrradsitzes

1

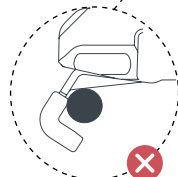
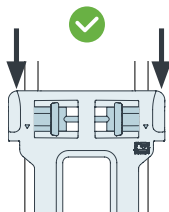
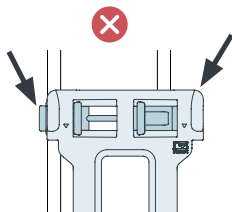
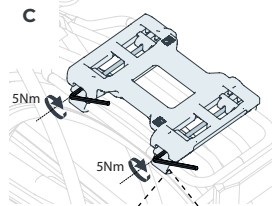
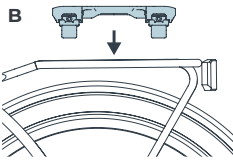
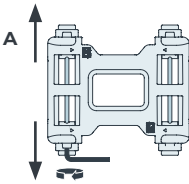

2

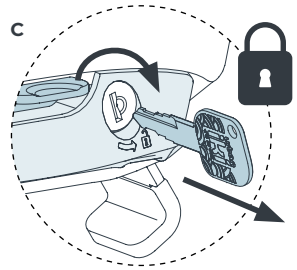
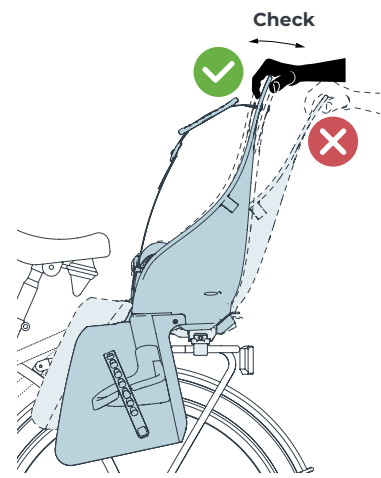
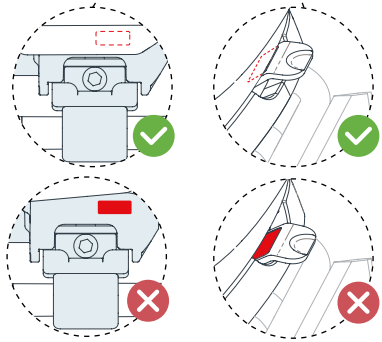
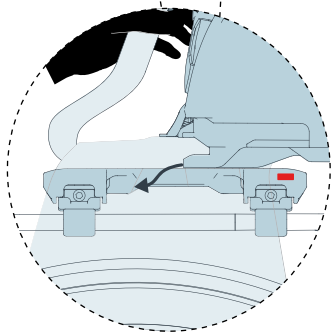
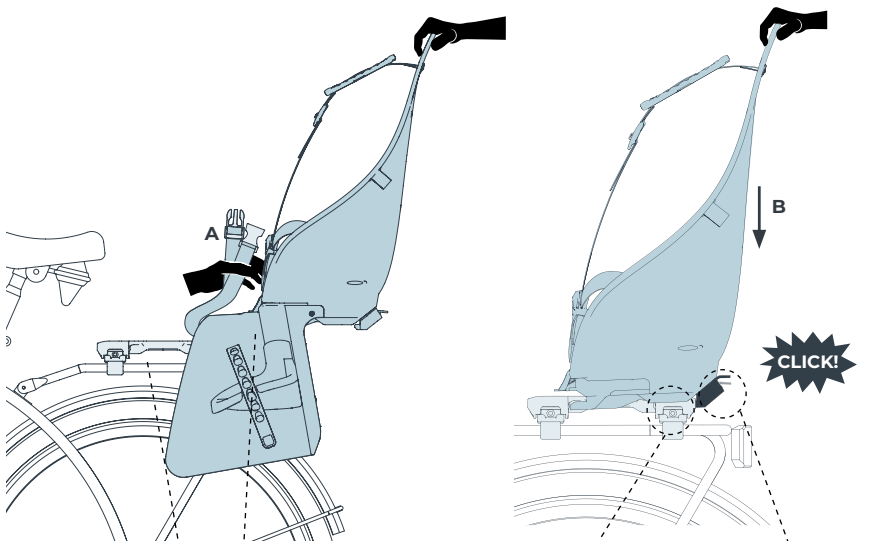

3

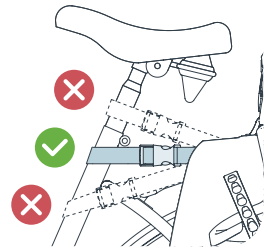
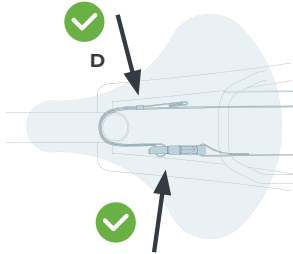
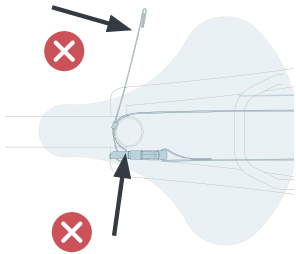
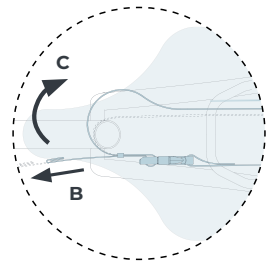
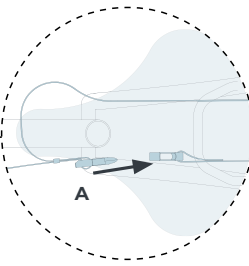
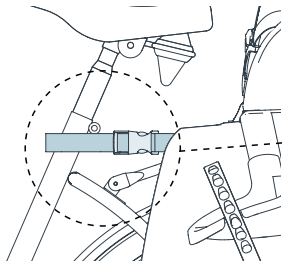

Demounting the bicycle seat
Demonteren van het fietsstoeltje
Demontage des Fahrradsitzes

4

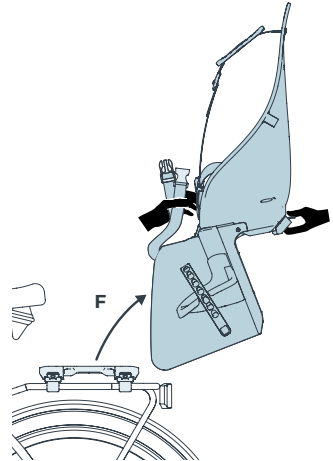
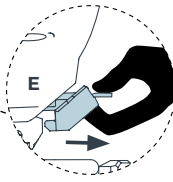
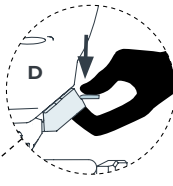
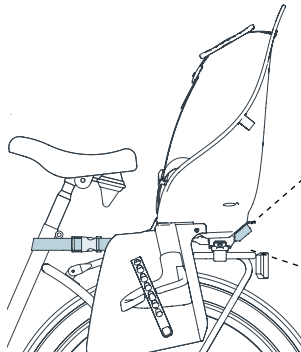
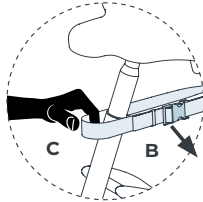
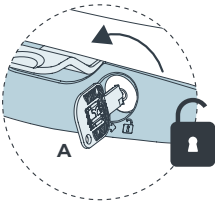

→ Go to page 16

Frame mounting

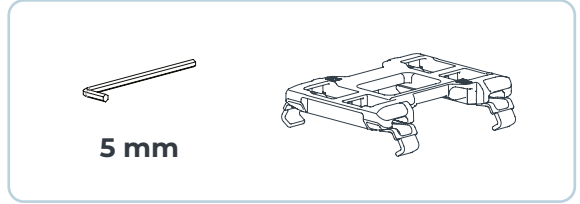
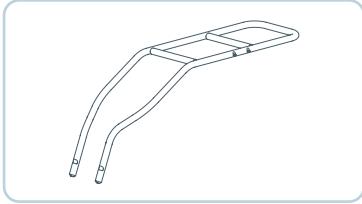
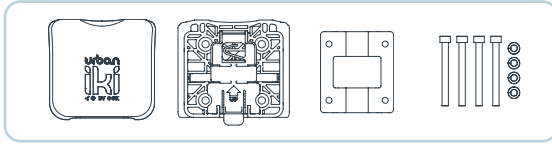
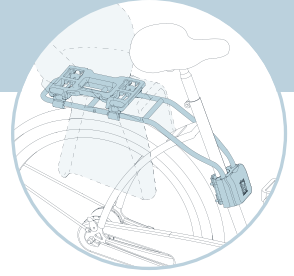

Mounting the bicycle seat Bevestigen van het fietsstoeltje Montage des Fahrradsitzes

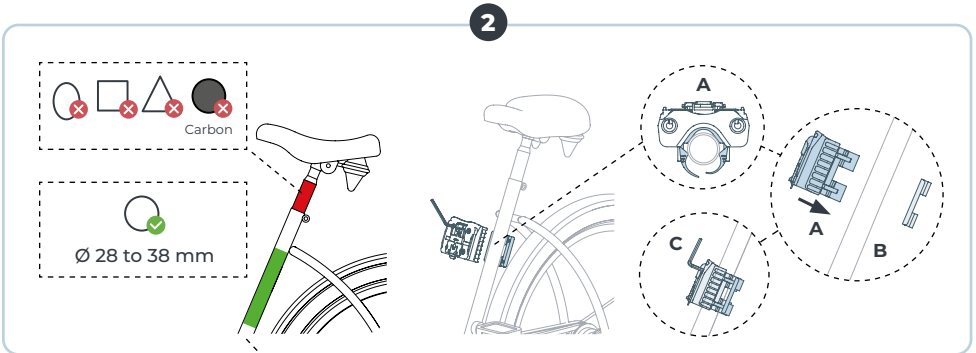
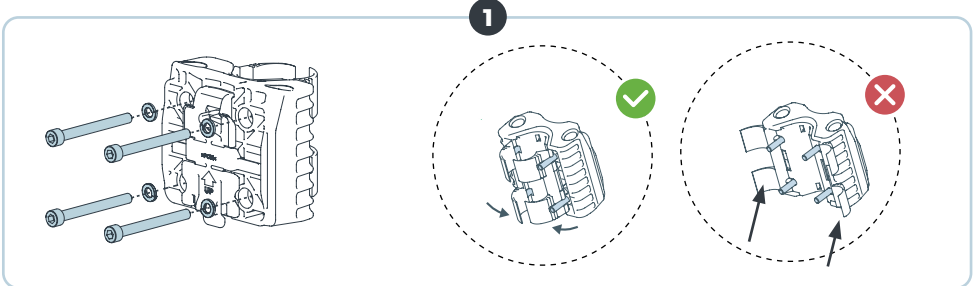

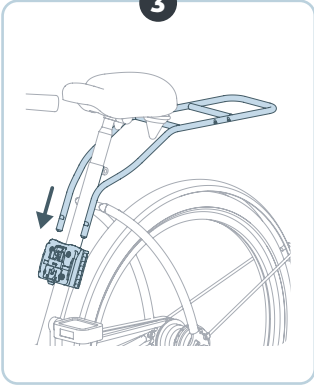
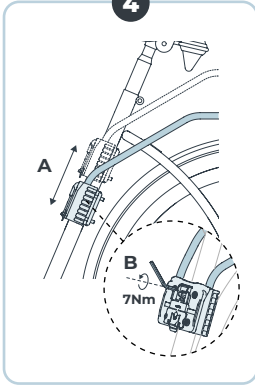
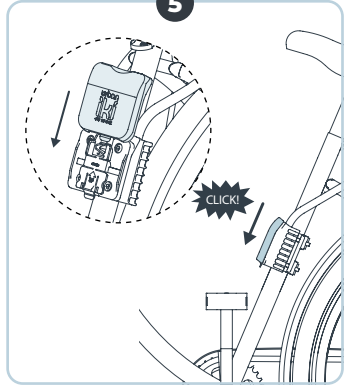
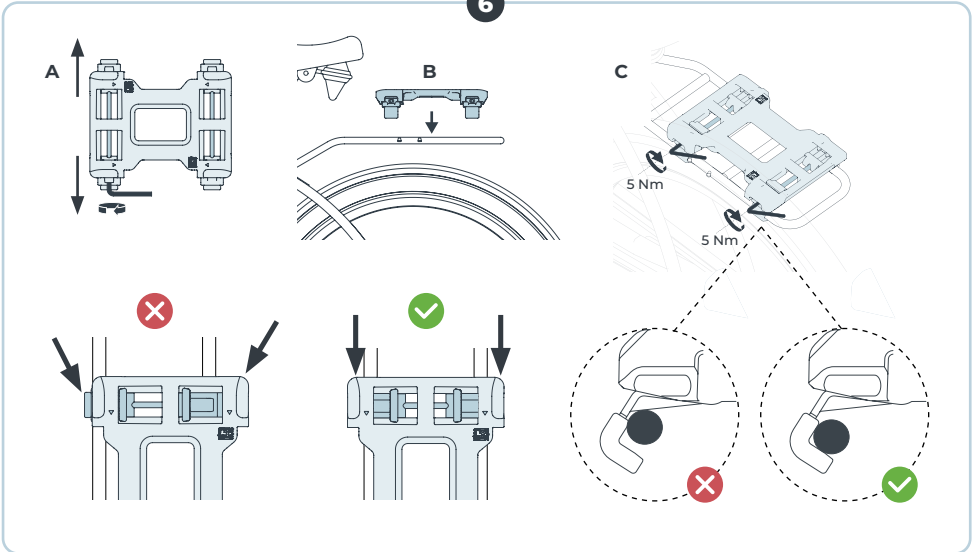
3**4****5****6**

7

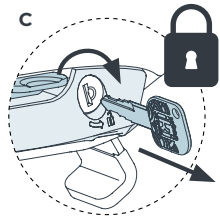
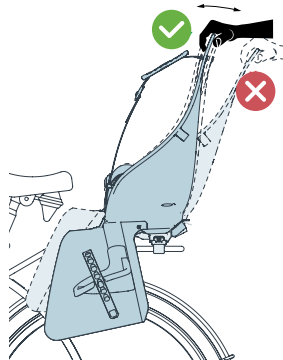
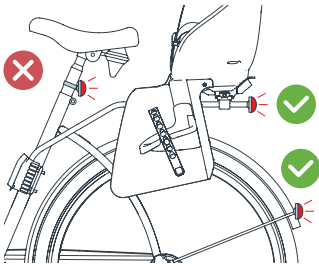
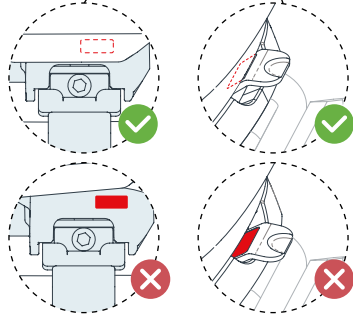
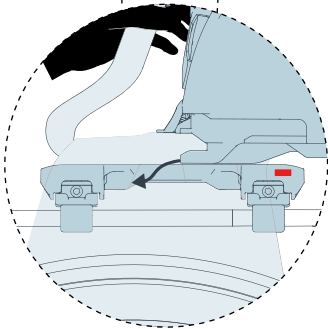
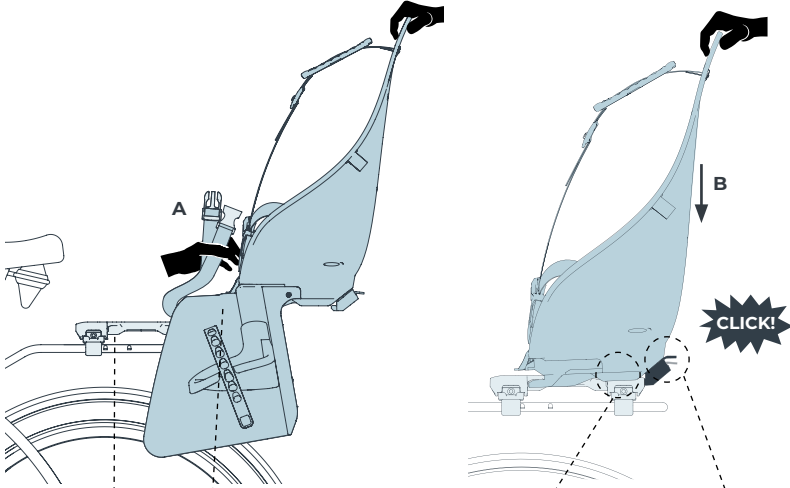

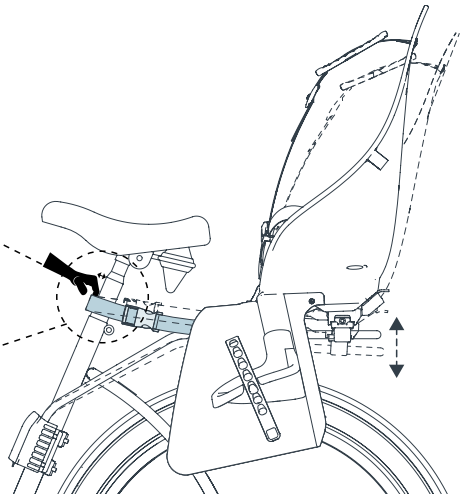
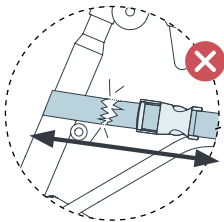
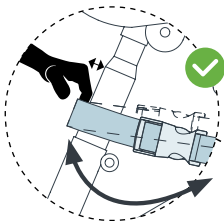
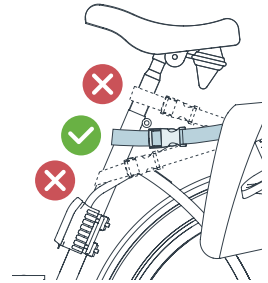
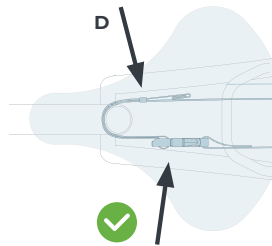
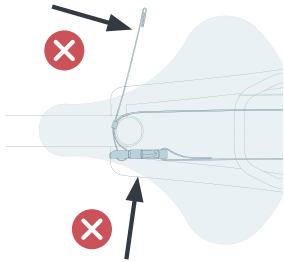
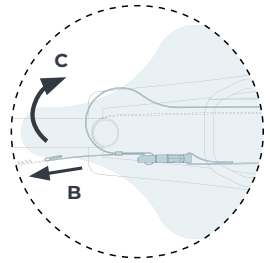
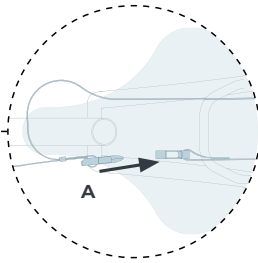
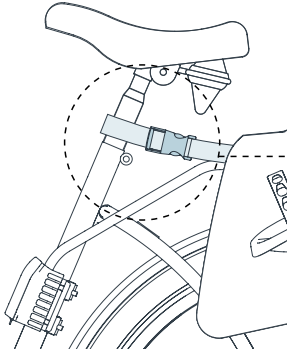

Demounting the bicycle seat
Demonteren van het fietsstoeltje
Demontage des Fahrradsitzes

9

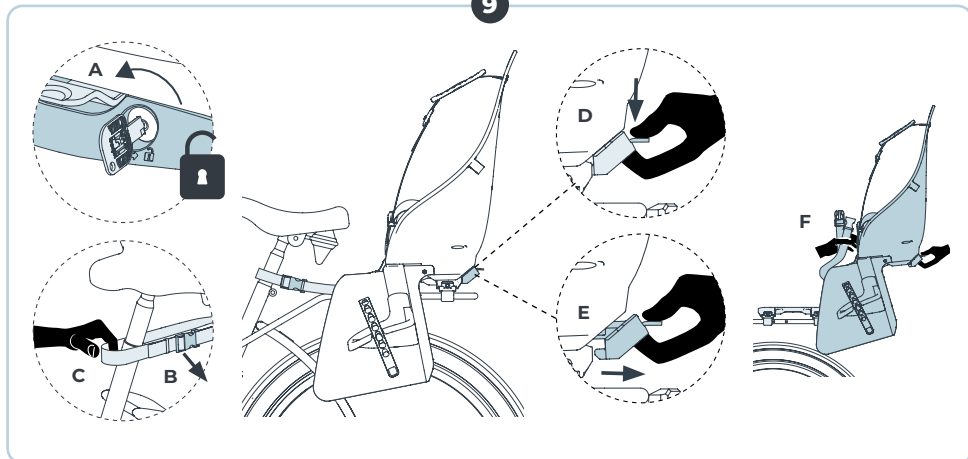

10

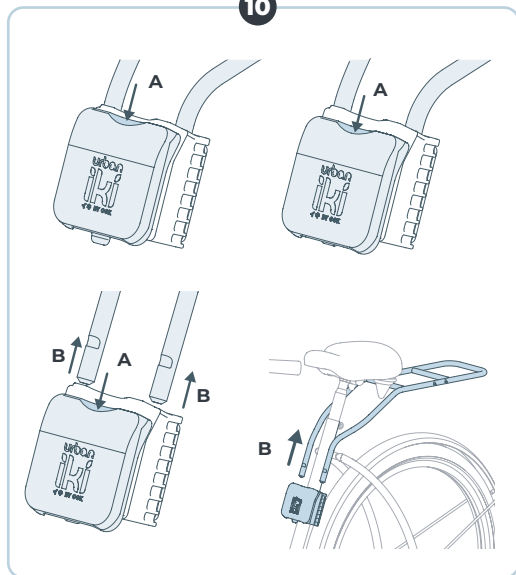

11

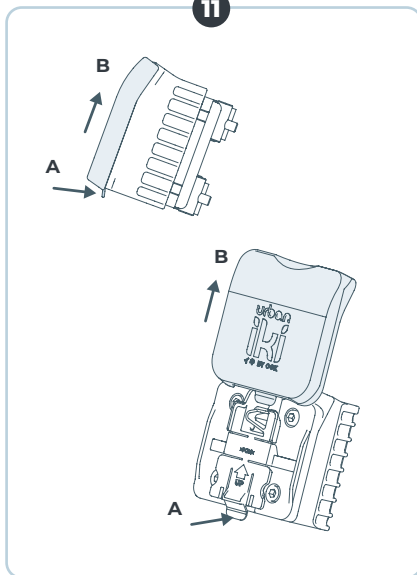

→ Go to page 16

Easyfix

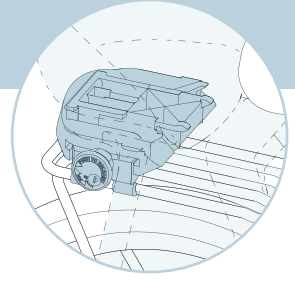

Only mount to luggage carriers that conform to EN ISO 11243:2016 with at least 27kg of load capacity.

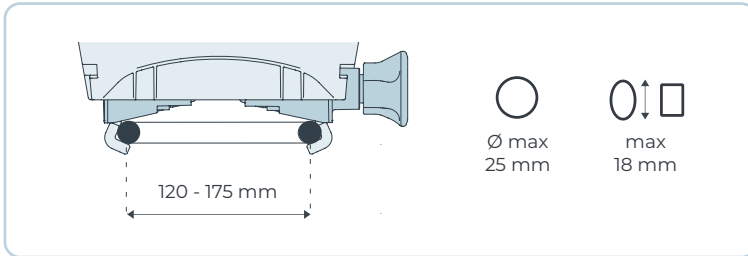

Mounting the bicycle seat Bevestigen van het fietsstoeltje Montage des Fahrradsitzes

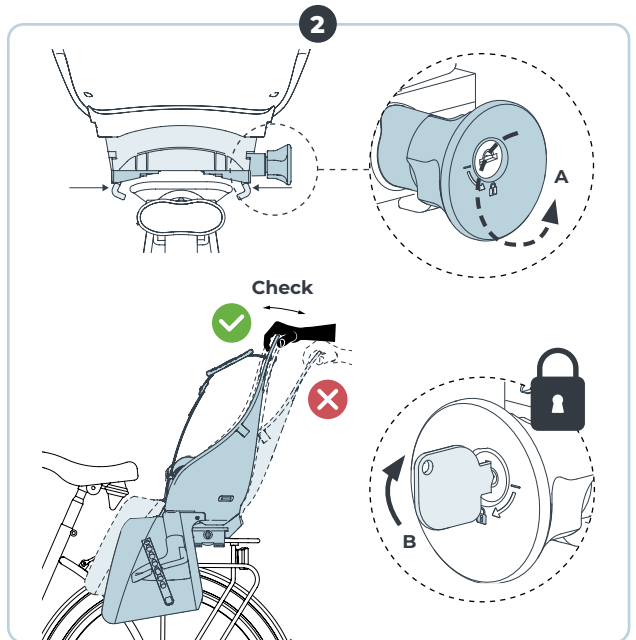
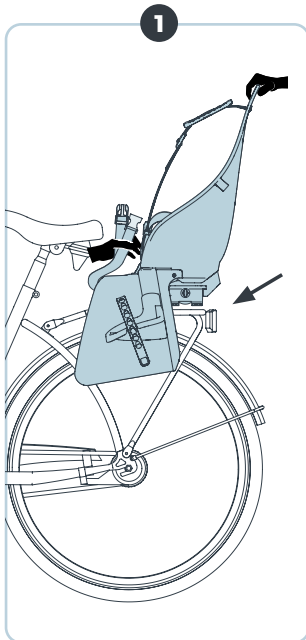

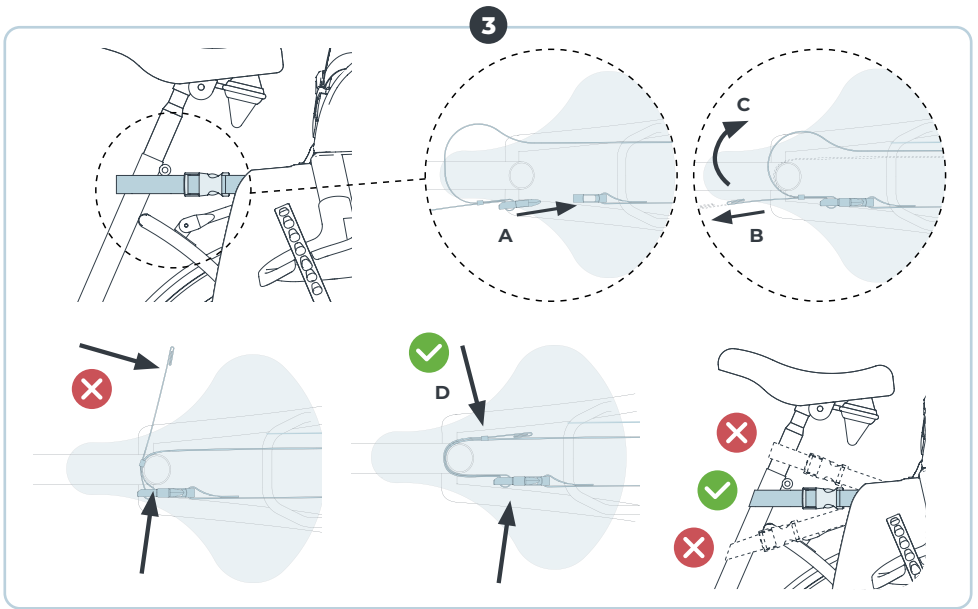

Demounting the bicycle seat
Demonteren van het fietsstoeltje
Demontage des Fahrradsitzes

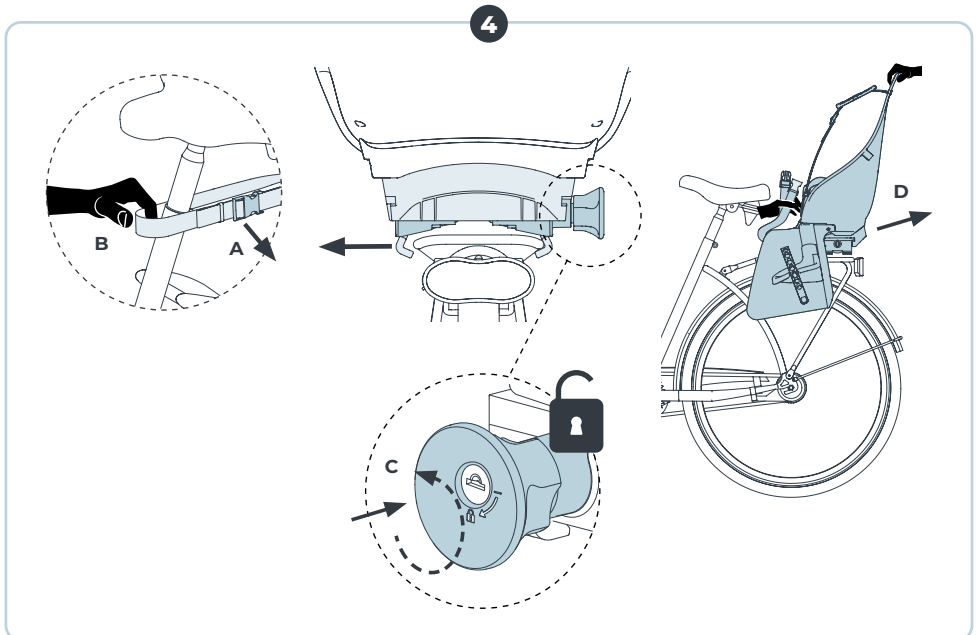

How to use the bicycle seat

Hoe het fietszitje te gebruiken

Wie den Fahrradsitz zu benutzen

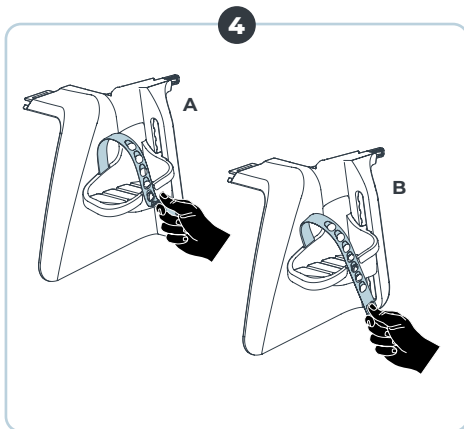
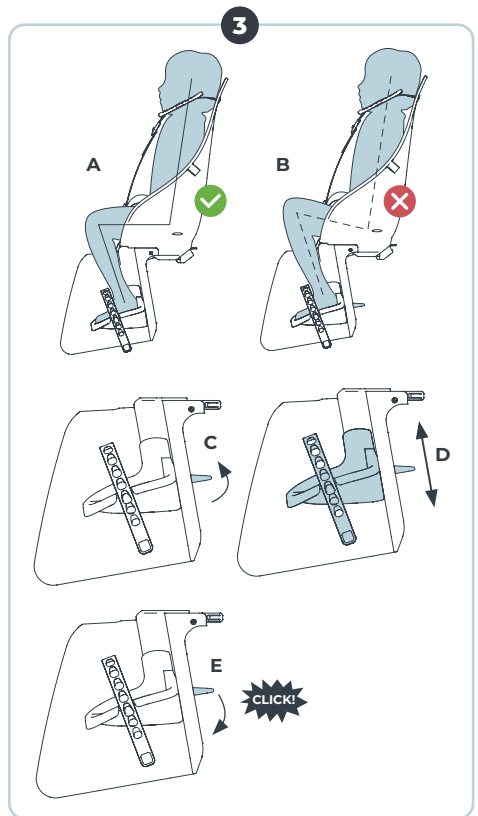
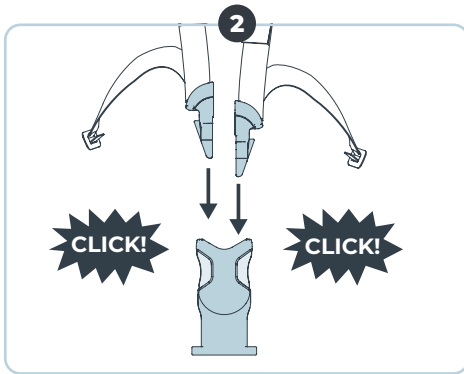
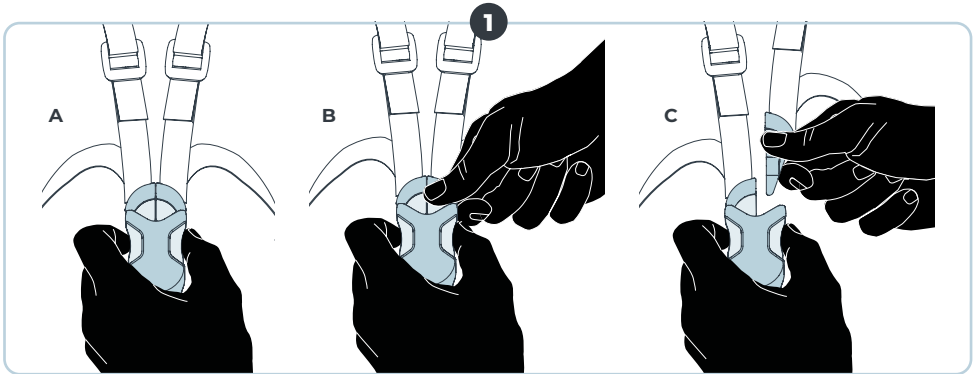

We care about you and your child's safety. Therefore, we strongly recommend reading the following instructions and warnings carefully before installing the seat. Visual instructions on how and where to mount, and how to use the seat and relevant accessories can be found in the corresponding chapter and number on pages 4 - 16. WARNINGS on how to use the seat and relevant accessories can be found on pages 44 and onward.

Instructions for mounting

- The seat should only be fitted to a suitable bike, which means that the bike is appropriate for the mounting of the specific bike seat. We advise you to check any information supplied with the bike and (where applicable) the luggage carrier. If it is not available, you should seek advice from the manufacturer or supplier. The seat is not suitable for use on a moped.
- The Carrier Mount & Easyfix seat should only be fitted to luggage carriers that conform to EN ISO 11243:2016 with at least 27 kg of load capacity, for safety reasons. Make sure that the load capacity of the carrier is not exceeded.
- The Frame mounting seat cannot be attached to the seat-post unless allowed by the manufacturer of the bike.
- The seat should be installed as close to the saddle as possible.
- Make sure to fasten the safety strap to secure the seat to the bike at all times.
- Make sure that the seat does not slope forward to avoid your child sliding out of it. The backrest should slope slightly backward.
- Check that all parts of the bike function correctly with the seat mounted.
- Make sure to regularly check that the seat and the relevant fasteners are fully tightened and secured.
- Always carefully check the stability/balance when placing your child into the seat on your bike.
- Make sure that it is not possible for any part of your child's body or clothing to come into contact with any moving part of the seat or bike such as the wheels, brake mechanisms, or sprung saddles. Check this regularly as your child grows.
- Make sure there are no sharp objects which your child can touch, such as frayed cables.
- If you are using a saddle with saddle springs on your bike, make sure to cover the springs before riding your bike with your child in the seat.
- Always use the belt, ensuring the child is properly restrained in the seat.
- Make sure that the belt, safety strap and foot straps are not loose and cannot become trapped in any moving parts, particularly the wheels, including when the bike is ridden without a child in the seat.
- Children in bike seats need to be more warmly clothed than riders of cycles and should be protected from rain. Your child will not be moving and so will get cold quickly.
- We recommend your child uses a well-fitting helmet when they are in the seat. The helmet should comply with EN 1078:2012+A1:2012.
- Taking your bike with you on your car's bike carrier? Always remove the bike seat. Bumps, jolts, and air turbulence can damage or loosen the seat or its mounting to the bike. This makes the seat unsafe to use and may cause an accident.

Instructions for use

- Check whether you are legally permitted to use the seat in the country in which you intend to use it.
- Your bike seat is intended for taking your child with you on your bike in an everyday setting. The seat is not suitable for sporting activities such as mountain biking or racing.
- The seat must not be used with speeds above 25km/h.
- Do not carry a child that is too young to sit safely in the seat. The seat is approved for children from 9 months to 5 years old, with a maximum weight of 22 kg and maximum height of 110 cm.
- Only carry children that can sit unaided for an extended period of time, and at least for as long as the intended bicycle journey. Regardless of age, your child must be able to hold their head up.
- Regularly check that your child does not exceed the maximum permitted height and weight.
- Once you have installed the seat for the first time, make sure to take a brief test ride without and with your child in a safe and quiet environment.
- Check that the bike seat is not too hot in the sun during nice weather before putting your child in the seat.

Maintenance

- Maintain your bike seat properly, as it will then give you many years of pleasure. It is sufficient to clean it occasionally with a cloth, lukewarm water and a mild cleaning agent.
- In the event of a complaint or defect related to your child seat, contact the shop where you bought your child seat or our customer service.

Wij geven om de veiligheid van jou en je kind. Daarom raden we je sterk aan om de volgende instructies en waarschuwingen aandachtig door te lezen voordat je de stoel installeert.

Visuele instructies over hoe en waar de stoel moet worden gemonteerd en hoe de stoel en de relevante accessoires moeten worden gebruikt, zijn te vinden in het desbetreffende hoofdstuk en nummer op pagina 4 - 16. WAARSCHUWINGEN over hoe je de stoel en bijbehorende accessoires gebruikt, vind je vanaf pagina 44.

Instructies voor montage

- De stoel mag alleen worden gemonteerd op een geschikte fiets, wat betekent dat de fiets geschikt is voor de montage van het specifieke fietszitje. Wij raden aan om alle informatie te controleren die bij de fiets en (indien van toepassing) de bagagedrager wordt geleverd. Als deze niet beschikbaar is, vraag dan advies aan de fabrikant of leverancier. De stoel is niet geschikt voor gebruik op een bromfiets.
- Het zitje met Carrier Mount & Easyfix mag alleen worden bevestigd op bagagedragers die voldoen aan EN ISO 11243:2016 en een draagcapaciteit van minstens 27 kg hebben, om veiligheidsredenen. Zorg ervoor dat de draagcapaciteit van de drager niet wordt overschreden.
- Het stoeltje met Frame mounting mag niet aan de zadelpen worden bevestigd tenzij dit is toegestaan door de fabrikant van de fiets.
- Het stoeltje moet zo dicht mogelijk bij het zadel worden geïnstalleerd.
- Zorg ervoor dat de veiligheidsband altijd vastzit om het stoeltje aan de fiets te bevestigen.
- Zorg ervoor dat het zitje niet naar voren helt om te voorkomen dat je kind eruit glijdt. De rugleuning moet iets naar achteren hellen.
- Controleer of alle onderdelen van de fiets correct functioneren wanneer de stoel gemonteerd is.
- Controleer regelmatig of de stoel en de bijbehorende bevestigingen goed vastzitten.

Gebruiksaanwijzing

- Controleer of je het zitje wettelijk mag gebruiken in het land waar je het wilt gebruiken.
- Je fietszitje is bedoeld om je kind mee te nemen op de fiets in een alledaagse omgeving. Het zitje is niet geschikt voor sportieve activiteiten zoals mountainbiken of racen.
- Het zitje mag niet worden gebruikt bij snelheden boven 25 km/u.
- Vervoer geen kinderen die te jong zijn om veilig in het stoeltje te zitten. Het stoeltje is goedgekeurd voor kinderen van 9 maanden tot 5 jaar oud, met een maximaal gewicht van 22 kg en een maximale lengte van 110 cm.
- Neem alleen kinderen mee die langere tijd zonder hulp kunnen zitten en minstens zo lang als de beoogde fietstocht. Ongeacht de leeftijd moet je kind het hoofd omhoog kunnen houden.
- Controleer regelmatig of je kind de maximaal

toegestane lengte en gewicht niet overschrijdt.

- Als je het stoeltje voor de eerste keer hebt geïnstalleerd, maak dan een korte testrit zonder en met je kind in een veilige en rustige omgeving.
- Zorg ervoor dat de veiligheids gordel, het extra bevestigingssysteem en de voetsteun niet los zitten of vast kunnen komen te zitten in bewegende onderdelen, vooral de wielen, ook als je fietst zonder een kind in het zitje.
- Controleer altijd zorgvuldig de stabiliteit/balans wanneer je je kind in het stoeltje op de fiets zet.
- Zorg ervoor dat geen enkel lichaamsdeel of kledingstuk van je kind in contact kan komen met een bewegend onderdeel van het stoeltje of de fiets, zoals de wielen, remmechanismen of verende zadels. Controleer dit regelmatig als je kind groeit.
- Zorg ervoor dat er geen scherpe voorwerpen zijn die je kind kan aanraken, zoals gerafelde kabels.
- Als je een zadel met zadelveren op je fiets gebruikt, zorg er dan voor dat je de veren afdekt voordat je gaat fietsen met je kind in het stoeltje.
- Gebruik altijd de gordel en zorg ervoor dat het kind goed vastzit in het stoeltje.
- Zorg ervoor dat de gordel, veiligheidsband en voetbandjes niet loszitten en niet bekneld kunnen raken in bewegende onderdelen, met name de wielen, ook wanneer er zonder kind in het stoeltje wordt gefiets.
- Kinderen in fietsstoeltjes moeten warmer gekleed zijn dan fietsers en moeten beschermd worden tegen de regen. Je kind beweegt niet en krijgt het dus snel koud.
- We raden aan dat je kind een goed passende helm gebruikt als het in het stoeltje zit. De helm moet voldoen aan EN 1078:2012+A1:2012.
- Neem je je fiets mee op de fietsendrager van je auto? Verwijder altijd het fietsstoeltje. Stoten, schokken en luchtwervelingen kunnen het stoeltje of de bevestiging ervan aan de fiets beschadigen of losmaken. Dit maakt het stoeltje onveilig om te gebruiken en kan een ongeluk veroorzaken.

Onderhoud

- Onderhoud je fietsstoeltje goed, want dan heb je er jarenlang plezier van. Het is voldoende om het af en toe schoon te maken met een doek, lauwwater en een mild schoonmaakmiddel.
- Mocht je een klacht of defect hebben met betrekking tot je kinderstoeltje, neem dan contact op met de winkel waar je je kinderstoeltje hebt gekocht of met onze klantenservice.

当社はお客様そしてお客様の安全を重視しています。したがって、シートを取り付ける前に以下の指示および警告をしっかりとお読みになることを強く推奨しています。

4～16には、該当する手順番号と共に、シートと関連アクセサリの取り付け方法、取り付け場所、使用方法を示すイラストが掲載されています。

シートと関連アクセサリーの使い方に関する警告は、44ページ以降に記載されています。

取り付け方法

- シートを取り付けられるのは、適切な自転車（指定のシートの取り付けに適した自転車）のみとなります。自転車および（該当する場合は）ラゲッジキャリアと共に提供されたすべての情報を確認することを推奨しています。確認できない場合は、必ずメーカーまたはサプライヤーにご相談ください。本シートは電動自転車での使用に適していません。
- キャリアマウント&イージーフィックスシートは、EN ISO 11243:2016に準拠し、少なくとも27kgの耐荷重を持つ荷物キャリアのみに取り付けてください。安全のため、キャリアの耐荷重を超えないようにしてください。
- フレームマウントシートは、バイクの製造元が許可しない限り、シートポストに取り付けることはできません。
- 自転車のメーカーによって許可されている場合を除き、シートをシートポストに取り付けることはできません。
- 安全ストラップを必ず固定し、チャイルドシートを自転車に確実に取り付けてください。
- お子様がシートから滑り落ちないように、シートが前方に傾いていないことを確認します。背もたれはやや後方に傾くようにしてください。
- シートを取り付けた状態で自転車のすべてのパーツが正常に動作することを確認してください。
- シートと各種固定パーツがしっかりと締められ、固定されていることを定期的に点検してください。

使用方法

- 使用を予定している国において、本シートの使用が法律で認められていることを確認してください。
- 本シートは、日常生活の中で自転車にお子様を乗せるために使用することを目的とした製品です。本シートは、マウンテンバイクやレースなど競技には適していません。
- このシートは、時速 25 km 以上の速度で使用しないでください。

- シートに安全に座ることができる年齢に達していないお子様を乗せないでください。本シートは、体重 22 kg 以下、身長 110 cm 以下の 9 か月から 5 歳までのお子様を乗せるシートとして承認されています。
- 一定の時間、最低でも自転車で移動する予定の時間、一人で（大人の注意や助けを必要とせずに）シートに座っていらっしゃるお子様のみを乗せてください。年齢を問わず、お子様は頭を上げた状態を維持できなければなりません。
- お子様の身長・体重が最大許容身長・体重を超えていないことを定期的に確認してください。
- 初めてシートを取り付けたら、必ず安全で人通りや車通りの少ない場所で自転車に乗り、簡単なテストを行ってください。お子様を乗せない場合と乗せた場合両方のテストを行ってください。
- 安全ベルト、追加の固定システム、フットサポートが緩んでいないか、動く部品、特に車輪に引っかからないようにしてください。自転車を子供を乗せずに使うときも含めてね。
- シートにお子様を乗せる際は必ず、安定性とバランスを慎重に確認してください。
- お子様の体や洋服のいずれかの部分がシートや自転車の可動パ

ーツ（車輪やブレーキシステム、ばねサドルなど）に触れる可能性が一切ないことを確認してください。お子様の成長に合わせて、定期的に確認してください。

- 擦り切れたケーブルなど、お子様が触れることのできる鋭利な物がないことを確認してください。
- スプリング付きのサドルをお使いの場合は、お子様をシートに乗せて自転車を使用する前に、必ずスプリングにカバーをしてください。
- 常にハーネスを使用し、子どもがシートにしっかりと固定されていることを確認してください。
- ベルト、安全ストラップ、足ストラップが緩んだり、特に車輪などの可動部に挟まれたりしないようにしてください。子どもを乗せていない場合も同様です。
- 本シートに乗せるお子様には、自転車を漕ぐ方よりも暖かい服装をさせてください。また、お子様が雨に濡れないようにしてください。お子様は座ったままで動かないため、すぐに体が冷えてしまいます。
- お子様をシートに乗せる際は、お子様の頭に適したヘルメットをお子様に着用させることを推奨しています。必ず EN 1078:2012+A1:2012 準拠のヘルメットをお使いください。
- 車載サイクルキャリアに自転車を積載する場合には、必ず本シートを取り外してください。路面のバンプ、衝撃、乱気流によって本シートが損傷する可能性や、本シートの自転車への固定が緩くなる可能性があります。このような状況が発生した場合、シートの使用は安全ではなく、使用した場合、事故の原因となる可能性があります。

メンテナンス

- 長くお使いいただくため、定期的にシートのメンテナンスを行ってください。布、ぬるま湯、低刺激の洗剤を使用して、時々お手入れをすれば十分です。
- チャイルドシートに関する苦情がある場合や、チャイルドシートに欠陥がある場合には、チャイルドシートを購入された店舗または当社カスタマーサービスまでお問い合わせください。

Die Sicherheit von Ihnen und Ihrem Kind liegt uns am Herzen. Bitte lesen Sie daher vor der Montage des Sitzes die folgenden Anweisungen und Warnhinweise sorgfältig durch. Eine Anleitung sowie Abbildungen zur Montage und Verwendung des Sitzes sowie des dazugehörigen Zubehörs finden Sie im entsprechenden Kapitel und auf den Seiten 4 - 16. WARNUNGEN zur Nutzung des Sitzes und der dazugehörigen Zubehörteile findest du ab Seite 44.

Montageanweisungen

- Der Sitz darf nur an geeigneten Fahrrädern montiert werden, d. h. das Fahrrad muss für die Montage des spezifischen Fahrradsitzes geeignet sein. Es wird empfohlen, die mit dem Fahrrad und dem Gepäckträger (sofern vorhanden) mitgelieferten Produktinformationen sorgfältig durchzulesen. Liegen diese nicht vor, ist der Hersteller oder Händler zu kontaktieren. Der Sitz ist nicht für die Verwendung auf einem Kleinkraftrad geeignet.
- Der Sitz mit Carrier Mount & Easyfix darf nur an Gepäckträgern befestigt werden, die EN ISO 11243:2016 entsprechen und eine Tragfähigkeit von mindestens 27 kg haben, aus Sicherheitsgründen. Achte darauf, dass die Tragfähigkeit des Trägers nicht überschritten wird.
- Der Sitz mit Frame mounting darf nicht an der Sattelstütze befestigt werden, sofern dies nicht vom Fahrradhersteller erlaubt ist.
- Der Sitz sollte so nah wie möglich am Sattel positioniert werden. Gemäß den deutschen Rechtsvorschriften ist sicherzustellen, dass der Schwerpunkt der Sitzfläche zwischen der Vorder- und Hinterachse des Fahrrads liegt.
- Stellen Sie sicher, dass das Sicherheitsband stets befestigt ist, um den Kindersitz am Fahrrad zu sichern.
- Darauf achten, dass der Sitz nicht nach vorne geneigt ist, damit das Kind nicht herausrutschen kann. Die Rückenlehne sollte leicht nach hinten geneigt sein.
- Es ist sicherzustellen, dass bei montiertem Sitz alle Teile des Fahrrads korrekt funktionieren.
- Der Fahrradsitz und die entsprechenden Befestigungselemente müssen regelmäßig auf festen Sitz und sicheren Halt überprüft werden.

Nutzungsanweisungen

- Erkundigen Sie sich, ob die Nutzung des Sitzes in dem Land, in dem Sie ihn benutzen wollen, gesetzlich erlaubt ist.
- Ihr Fahrradsitz ist für die alltägliche Mitnahme Ihres Kindes auf dem Fahrrad bestimmt. Der Sitz ist nicht für sportliche Aktivitäten wie Mountainbiking oder Radrennen geeignet.
- Bei Verwendung des Sitzes darf eine maximale Geschwindigkeit von 25 km/h nicht überschritten werden.
- Nehmen Sie kein Kind mit, das noch zu jung ist, um sicher im Sitz zu sitzen. Der Sitz ist für Kinder im Alter zwischen 9 Monaten und 5 Jahren mit einem maximalen Gewicht von 22 kg und einer maximalen Körpergröße von 110 cm zugelassen.
- Nehmen Sie nur Kinder mit, die längere Zeit ohne fremde Hilfe sitzen können, mindestens aber so lange wie die geplante Fahrradstrecke dauert. Unabhängig

vom Alter muss Ihr Kind in der Lage sein, seinen Kopf hochzuhalten.

- Kontrollieren Sie regelmäßig, dass Ihr Kind die zulässige Größe und das zulässige Gewicht nicht überschreitet.
- Nachdem Sie den Sitz zum ersten Mal montiert haben, sollten Sie in einer sicheren und ruhigen Umgebung eine kurze Probefahrt ohne und mit Ihrem Kind machen.
- Achte darauf, dass der Sicherheitsgurt, das zusätzliche Halssystem und die Fußstütze nicht locker sind oder in beweglichen Teilen, besonders den Rädern, hängen bleiben können, auch wenn du das Fahrrad ohne Kind im Sitz fährst.
- Prüfen Sie immer sorgfältig die Stabilität/Gleichgewicht, wenn Sie Ihr Kind in den Sitz auf Ihrem Fahrrad setzen.
- Achten Sie darauf, dass keine Körperteile oder Kleidungsstücke Ihres Kindes mit beweglichen Teilen des Sitzes oder des Fahrrads in Kontakt kommen können, wie den Laufrädern, Bremsen oder Sattelfedern. Überprüfen Sie dies regelmäßig, entsprechend dem Wachstum Ihres Kindes.
- Achten Sie darauf, dass sich keine scharfkantigen Gegenstände in Reichweite des Kindes befinden, z. B. ausgefranste Züge.
- Wenn Sie an Ihrem Fahrrad einen Sattel mit Sattelfedern montiert haben, müssen Sie die Federn abdecken, bevor Sie Ihr Kind auf dem Sitz mitnehmen.
- Verwenden Sie immer den Gurt und stellen Sie sicher, dass das Kind korrekt im Sitz gesichert ist.
- Stellen Sie sicher, dass Gurt, Sicherheitsband und Fußgurte nicht locker sind und sich nicht in beweglichen Teilen, insbesondere den Rädern, verfangen können – auch wenn ohne Kind gefahren wird.
- Kinder in Fahrradsitzen müssen wärmer gekleidet sein als die Fahrradfahrer selbst und sollten vor Regen geschützt werden. Ihr Kind bewegt sich nicht und friert daher schneller.
- Es wird dringend empfohlen, dass Ihr Kind einen gut sitzenden Helm trägt, wenn es im Sitz sitzt. Der Helm sollte der Norm EN 1078:2012+A1:2012 entsprechen.

- Transportieren Sie Ihr Fahrrad auf dem Fahrradträger Ihres Autos? Dann müssen Sie vorher immer den Fahrradkindersitz abmontieren. Schlaglöcher, Unebenheiten und Luftverwirbelungen können den Sitz oder seine Befestigung am Fahrrad beschädigen oder lockern. Dadurch könnte die Nutzung des Sitzes nicht mehr sicher sein und möglicherweise zu einem Unfall führen.

Wartung

- Achten Sie auf die richtige Pflege Ihres Fahrradsitzes, damit Sie viele Jahre Freude an ihm haben werden. Es genügt, wenn Sie ihn ab und zu mit einem Tuch, lauwarmem Wasser und einem milden Reinigungsmittel reinigen.
- Im Fall einer Reklamation oder eines Defekts an Ihrem Kindersitz wenden Sie sich bitte an den Händler, bei dem Sie den Kindersitz gekauft haben, oder an unseren Kundendienst.

Vi tænker på dig og dit barns sikkerhed. Derfor anbefaler vi på det kraftigste at læse de følgende vejledninger og advarsler omhyggeligt, inden du installerer stolen.

Du kan finde visuelle instruktioner om, hvordan og hvor den skal monteres, og hvordan man bruger stolen samt relevant tilbehør, i det modsvarende kapitel og nummer på siderne 4 - 16.

ADVARSLER om, hvordan du bruger sædet og relevante tilbehør, findes fra side 44 og frem.

Monteringsvejledning

- Stolen må kun sættes på en passende cykel, hvilket indebærer, at cyklen skal være velegnet til montering af den specifikke cykelstol. Vi anbefaler, at du kontrollerer alle oplysninger, der er leveret sammen med cyklen og (hvis relevant) bagagebæreren. Hvis dette ikke er tilgængeligt, bør du søge rådgivning hos producenten og forhandleren. Stolen er ikke velegnet til brug på en knallert.
 - Sædet med Carrier Mount & Easyfix må kun monteres på bagagebærere, der overholder EN ISO 11243:2016 og har en bæreevne på mindst 27 kg af sikkerhedsmæssige årsager. Sørg for, at bærerens bæreevne ikke overskrides.
 - Stolen med Frame mounting må ikke fastgøres til sadelpinden, medmindre det er tilladt af cykelproducenten.
 - Stolen må ikke fastgøres til sadelpinden, med mindre det tillades af cykelproducenten.
 - Sørg for, at sikkerhedsremmen altid er fastgjort, så barnesædet er sikkert monteret på cyklen.
 - Sørg for, at stolen ikke hælder fremad, for at undgå, at dit barn glider ud af den. Ryglænet skal hælde svagt bagud.
 - Kontroller, at alle dele af cyklen fungerer korrekt med stolen monteret.
 - Kontroller regelmæssigt, at stolen og de relevante spænder sidder fast og sikkert.
- Sørg for, at sikkerhedssele, det ekstra fastgørelsessystem og fodstøtten ikke er løse eller kan sætte sig fast i bevægelige dele, især hjulene, også når cyklen bruges uden et barn i sædet.
 - Kontroller altid stabiliteten/balancen omhyggeligt, når du placerer barnet i stolen på din cykel.
 - Sørg for, at det ikke er muligt for nogen del af dit barns krop eller tøj at komme i kontakt med nogen bevægelig del af sædet eller cyklen, såsom hjulene, bremsemekanismerne eller sadelfjedre. Kontroller dette regelmæssigt, efterhånden som dit barn bliver større.
 - Sørg for, at der ikke er nogen skarpe genstande, som dit barn kan røre, såsom flossede kabler.
 - Hvis du bruger en sadel med sadelfjedre på din cykel, skal du sørge for at dække fjedrene, før du cykler med dit barn i sædet.
 - Brug altid selet, og sørg for at barnet er korrekt fastspændt i sædet.
 - Sørg for, at sele, sikkerhedsrem og fodstropper ikke er løse og ikke kan komme i klemme i bevægelige dele, især hjulene, også når cyklen køres uden barn i sædet.
- Børn i cykelstole har brug for varmere tøj end den, der kører cyklen, og de skal beskyttet mod regn. Dit barn kommer ikke til at bevæge sig og bliver derfor hurtigt køldt.
 - Vi anbefaler, at dit barn bruger en velsiddende hjelm, når det er i stolen. Hjelmen bør overholde EN 1078:2012+A1:2012.
 - Tager du cyklen med dig på bilens cykelholder? Tag altid cykelstolen af. Bump, stød og luftturbulens kan skade eller løsne stolen eller dens montering på cyklen. Dette gør stolen usikker og kan forårsage en ulykke.

Vedligeholdelse

- Vedligehold din cykelstol ordentligt, da dette vil give dig mange års glæde. Det er tilstrækkeligt at rengøre den lejlighedsvist med en klud, lunkent vand og et mildt rengøringsmiddel.
- I tilfælde af en klage eller defekt relateret til din barnestol, kontakt butikken, hvor du har købt din barnestol, eller vores kundeservice.

Brugsanvisning

- Kontroller, om det er tilladt at bruge stolen i det land, hvor du påtænker at bruge den.
 - Din cykelstol er beregnet til at tage dit barn med dig på din cykel under hverdagsagtige forhold. Stolen er ikke egnet til sportsaktiviteter såsom mountainbiking eller cykelløb.
 - Sædet må ikke bruges ved hastigheder over 25 km/t.
- Medbring ikke et barn, der er for lille til at sidde sikkert, i stolen. Stolen er godkendt til børn i alderen 9 måneder til 5 år med en maksimal vægt på 22 kg og en maksimal højde på 110 cm.
 - Medbring kun børn, som kan sidde uden hjælp i en længere periode, og i det mindste så længe som den planlagte cykeltur. Uanset alder skal dit barn være i stand til at holde hovedet oppe.
 - Kontroller regelmæssigt, at dit barn ikke overskrider de maksimalt tilladte vægt- og højdemål.
 - Når du har installeret stolen for første gang, skal du sørge for at tage en kort prøvetur uden og med dit barn i sikre og rolige omgivelser.

Okkur er annst um þig og öryggi barnsins þíns. Þess vegna mælum við eindregið með því að lesa eftirfarandi leiðbeiningar og viðvaranir vandlega áður en barnastóllinn er festur.

Teikningar af því hvernig og hvar á að festa sætið, og hvernig nota eigi sætið og viðeigandi fylgihluti er að finna í samsvarandi kafla og númeri á blaðsíðum 4 - 16. VIÐVÖRUN um hvernig á að nota sætið og tengda fylgihluti er að finna frá blaðsíðu 44 og áfram.

Leiðbeiningar um festingu

- Barnastóllinn ætti aðeins að festa á viðeigandi hjól, sem þýðir að hjólið hentar fyrir festingu á tiltekna barnastólnum. Við ráðleggjum þér að athuga allar upplýsingar sem fylgja með hjólinu og (þar sem við á) bögglaþerum. Ef það er ekki í boði ættir þú að leita ráða hjá framleiðanda eða birgi. Barnastóllinn hentar ekki til notkunar á bifhjól.
- Barnastóllinn með Carrier Mount & Easyfix má aðeins festast á farangursgrind sem uppfyllir EN ISO 11243:2016 og hefur burðargetu upp á að minnsta kosti 27 kg af öryggisástæðum. Gakktu úr skugga um að burðargeta grindarinnar sé ekki yfirfarin.
- Barnastóllinn með Frame mounting má ekki festast við sætisstöngina nema framleiðandi hjólsins leyfi það.
- Ekki er hægt að festa barnastólinn við sætispostinn nema framleiðandi hjólsins leyfi það.
- Gakktu úr skugga um að öryggisól sé alltaf fest til að tryggja að barnasætið sé rétt fest við hjólið.
- Gakktu úr skugga um að barnastóllinn halli ekki fram til að koma í veg fyrir að barnið renni út úr því. Bakstoðin ætti að halla aðeins aftur á bak.
- Athugaðu hvort allir hlutar hjólsins virki rétt með barnastólnum á.
- Gakktu reglulega úr skugga um að sæti og viðeigandi festingar séu að fullu hert og vel fest.

Notkunarleiðbeiningar

- Athugaðu hvort þér sé löglega heimilt að nota sætið í því landi sem þú ætlar að nota það.
- Barnastóllinn þinn er ætlaður til að taka barnið þitt með þér á hjólinu þínu fyrir hversdagslega notkun. Barnastóllinn er ekki ætlaður fyrir íþróttaiðkun eins og fjallahjólreiðar eða hjólakeppni.
- Ekki má nota sætið þegar hjólað er á meiri hraða en 25 km/klst.
- Ekki hjóla með barn sem er of ungt til að sitja öruggt í barnastólnum. Sætið er ætlað börnum frá 9 mánaða til 5 ára, með hámarksþyngd 22 kg og hámarkshæð 110 cm.
- Aðeins má bera börn sem geta setið án aðstoðar í langan tíma, og að minnsta kosti eins lengi og á að hjóla með það. Óháð aldri, verður barnið þitt að geta haldið höfði.
- Fylgstu reglulega með því að barnið sé innan leyfilegra marka hámarkshæðar og þyngdar.
- Eftir að þú hefur fest barnastólinn í fyrsta sinn, er nauðsynlegt að fara í stutta prufuferð bæði án barnsins og með því, í öruggu og rólegu umhverfi.
- Gakktu úr skugga um að öryggisbeltið, auka

festingarkerfið og fótstuðningurinn séu ekki lausir eða geti festst í hreyfanlegum hlutum, sérstaklega hjólinum, líka þegar hjólað er án barns í sætinu.

- Athugaðu alltaf stöðugleikann/jafnvægið þegar þú setur barnið í sætið á hjólinu.
- Gættu þess að enginn hluti líkama eða fatnaðar barnsins komist í snertingu við neinn hreyfanlegan hluta barnastólsins eða reiðhjólans, svo sem hjólin, bremsubúnað eða gormahnakka. Athugaðu þetta reglulega eftir því sem barnið stækkar.
- Gakktu úr skugga um að það séu engir beittir hlutir sem barnið þitt getur snert, svo sem trosnaðir kaplar.
- Ef þú notar hnakk með gormum á hjólinu þínu skaltu hlýja gormana áður en þú hjólar af stað með barnið í barnastólnum.
- Notið alltaf beltíð og gangið úr skugga um að barnið sé rétt fest í sætinu.
- Gakktu úr skugga um að belti, öryggisól og fótabönd séu ekki laus og geti ekki flækst í hreyfanlega hluta, sérstaklega hjólin, einnig þegar hjólin er notað án barns í sætinu.
- Börn í barnastólum þurfa að vera betur klædd en hjólrifað fólk og ætti að verja þau fyrir rigningu. Barnið þitt mun ekki vera á hreyfingu svo því verður fljótt kalt.
- Við mælum með að barnið noti hjálm af réttri stærð þegar það er í barnastólnum. Hjálmurinn ætti að vera í samræmi við EN 1078:2012 +A1:2012.
- Ætlarðu að flytja hjólið á hjólafestingu bíls? Fjarlægðu alltaf barnastólinn. Högg, kippir og ókyrrð í lofti geta skemmt eða losað barnastólinn eða festingu hans við hjólið. Þetta gerir barnastólinn óruggan í notkun og getur valdið slysi.

Víðhald

- Haltu barnastólnum rétt við, þar sem það mun þá tryggja þér margna ára ánægju. Nægjanlegt er að þrifa hann stöku sinnum með klút, volgu vatni og mildu hreinsiefni.
- Komi upp óánægja eða galli sem tengist barnastólnum skaltu hafa samband við söluaðila barnastólsins eða þjónustuver okkar.

Vi bryr oss om deg og sikkerheten til barnet ditt. Derfor anbefaler vi på det sterkeste at du leser følgende instruksjoner og advarsler nøye, før du monterer setet. Visuelle instruksjoner for hvordan og hvor du monterer setet, og hvordan du bruker det og relevant tilbehør, finner du i det tilhørende kapittelet og nummeret på side 4 - 16.

ADVARSLER om hvordan du bruker setet og tilhørende tilbehør finner du fra side 44 og videre.

instruksjoner for montering

- Setet skal bare monteres på en egnet sykkel, noe som betyr at sykkelsetet egner seg for montering av det aktuelle sykkelsetet. Vi anbefaler at du sjekker all informasjon som følger med sykkelsetet og (der det er aktuelt) bagasjebrettet. Hvis det ikke er tilgjengelig, bør du forhøre deg med produsenten eller leverandøren. Setet egner seg ikke for bruk på mopeder.
- Setet med Carrier Mount & Easyfix må kun festes til bagasjebærere som oppfyller EN ISO 11243:2016 og har en bæreevne på minst 27 kg av sikkerhetsgrunner. Pass på at bæreevnen til bæreren ikke overskrides.
- Setet med Frame mounting må ikke festes til setepinnen med mindre det er tillatt av sykkelprodusenten.
- Setet kan ikke festes til stolpen med sykkelsete, med mindre produsenten av sykkelsetet tillater det.
- Sørg for at sikkerhetsstroppen alltid er festet for å sikre setet til sykkelsetet.
- Pass på at setet ikke er stilt skrått fremover, for å unngå at barnet glir ut av det. Ryggstøtten skal skråstilles litt bakover.
- Kontroller at alle deler av sykkelsetet fungerer som de skal når setet er montert.
- Sjekk regelmessig at setet og de relevante festene er helt strammet og sitter godt.

bruksanvisning

- Sjekk om det er lovlig å bruke setet i landet du skal bruke det i.
- Sykkelsetet skal brukes til å ta med deg barnet på sykkel i hverdagslige situasjoner. Setet skal ikke brukes til idrettsaktiviteter som terrengsykling eller konkurransesykling.
- Setet må ikke brukes med hastigheter over 25 km/t.
- Ikke bruk setet til et barn som er for ungt til å sitte trygt i det. Setet er godkjent for barn som er mellom 9 måneder og 5 år gamle, med en maksimal vekt på 22 kg og maksimal høyde på 110 cm.
- Du må bare bruke det til å frakte barn som kan sitte uten hjelp over lengre tid, og minst så lenge som den sykkelturen du har planlagt. Uansett alder, må barnet kunne holde hodet oppe på egenhånd.
- Sjekk regelmessig at barnets høyde og vekt ikke er høyere enn maksimumsgrensen.
- Når du har montert setet for første gang, bør du ta en kort prøvetur både med og uten barnet i et trygt og rolig miljø.
- Pass på at sikkerhetsbeltet, det ekstra festesystemet og fotstøtten ikke er løse eller kan sette seg fast i

bevegelige deler, spesielt hjulene, også når sykkelsetet brukes uten et barn i setet.

- Alltid sjekk stabiliteten/balansen nøye til setet nøye når du plasserer barnet i setet på sykkelsetet.
- Sørg for at ingen av barnets kroppsdeler eller klær kan komme i kontakt med noen bevegelige deler på setet eller sykkelsetet, for eksempel hjul, bremsemekanismer eller fjæring på sykkelsetet. Sjekk dette regelmessig etter hvert som barnet vokser.
- Sørg for at det ikke finnes noen skarpe gjenstander som barnet ditt kan ta på, for eksempel frynsete kabler.
- Hvis du bruker et sykkelsete med fjæring på sykkelsetet, må du sørge for å dekke til fjæringen før du sykler med barnet i setet.
- Bruk alltid selen og sørg for at barnet er ordentlig sikret i setet.
- Sørg for at sele, sikkerhetsstropp og fotstøtter ikke er løse og ikke kan komme i klem i bevegelige deler, spesielt hjulene, også når sykkelsetet brukes uten barn i setet.
- Barn i sykkelseter må være varmere kledd enn sykklistene, og må beskyttes mot regn. Barnet beveger seg ikke, og vil derfor fryse raskt.
- Vi anbefaler at barn som sitter i setet har på seg en hjelm som sitter godt. Hjelmen skal være i samsvar med EN 1078:2012+A1:2012.
- Skal du frakte sykkelsetet i sykkelstativet på bilen? Alltid fjern sykkelsetet. Slag, risting og turbulens kan skade setet, eller føre til at setet blir løst eller løsner fra sykkelsetet. Dette gjør setet utrygt å bruke, og kan forårsake en ulykke.

Vedlikehold

- Pass på å vedlikeholde sykkelsetet, da det vil gi deg mange år med glede. Det holder å rengjøre det av og til med en klut, lunkent vann og et mildt rengjøringsmiddel.
- Ved reklamasjon eller mangler relatert til barnesetet ber vi deg kontakte butikken der du kjøpte barnesetet, eller kundeservice hos oss.

Vi värnar om din och ditt barns säkerhet. Därför rekommenderar vi starkt att du läser följande anvisningar och varningar noggrant innan du monterar sitsen. Visuella anvisningar om hur och var sitsen ska monteras och hur den ska användas samt relevanta tillbehör finns i respektive kapitel och nummer på sidorna 4 - 16. VARNINGAR om hur du använder sätet och relaterade tillbehör finns från sida 44 och framåt.

Monteringsanvisningar

- Sitsen bör endast monteras på en lämplig cykel, det vill säga en cykel som är lämplig för montering av den specifika cykelsitsen. Vi rekommenderar att du kontrollerar all information som medföljer cykeln och (i förekommande fall) pakethållaren. Om informationen inte finns tillgänglig bör du vända dig till tillverkaren eller leverantören. Sitsen är inte lämplig för användning på en moped.
- Sitsen med Carrier Mount & Easyfix får endast fästas på pakethållare som uppfyller EN ISO 11243:2016 och har en lastkapacitet på minst 27 kg, av säkerhetsskäl. Se till att pakethållarens lastkapacitet inte överskrids.
- Sitsen med Frame mounting får inte fästas vid sadelstolpen såvida det inte är tillåtet av cykeltillverkaren.
- Sitsen får endast fästas på sadelstolpen om cykeltillverkaren tillåter det.
- Se till att säkerhetsremmen alltid är fästsatt för att säkra sitsen på cykeln.
- För att undvika att ditt barn glider ur sitsen ska du försäkra dig om att den inte lutar framåt. Ryggstödet ska luta något bakåt.
- Kontrollera att cykelns alla delar fungerar korrekt med sitsen monterad.
- Kontrollera regelbundet att sitsen och de relevanta fästeanordningarna är ordentligt åtdragna och säkrade.

Bruksanvisning

- Kontrollera att du har laglig rätt att använda sitsen i det land där du avser att använda den.
- Din cykelsits är avsedd för att du ska kunna ta med dig ditt barn på cykeln under vardagen. Sitsen är inte lämplig för sportaktiviteter som mountainbike eller racing.
- Cykelbarnstolen får inte användas vid hastigheter över 25 km/h.
- Transportera inte barn som är för små för att sitta säkert i sitsen. Sitsen är godkänd för barn från 9 månader till 5 år, med en högsta vikt på 22 kg och en högsta längd på 110 cm.
- Transportera endast barn som kan sitta på egen hand under en längre tid och minst lika länge som den planerade cykelturen. Oavsett ålder måste ditt barn kunna hålla upp huvudet på egen hand.
- Kontrollera regelbundet att ditt barn inte överskrider den maximalt tillåtna längden och vikten.
- När du har monterat sitsen för första gången bör du åka en kort cykeltur själv med barnet i en säker och lugn miljö.
- Se till att säkerhetsbältet, det extra fästsystemet och

fotstödet inte är lösa eller kan fastna i rörliga delar, särskilt hjulen, även när cykeln används utan ett barn i sätet.

- Kontrollera alltid stabiliteten/balansen noga när du placerar ditt barn i cykelsitsen.
- Se till att ingen del av ditt barns kropp eller kläder kan komma i kontakt med någon rörlig del av sitsen eller cykeln, t.ex. hjulen, bromsmekanismerna eller sadelfjädrarna. Kontrollera detta regelbundet allt eftersom ditt barn växer.
- Se till att det inte finns några vassa föremål som ditt barn kan komma åt, t.ex. slitna kablar.
- Om du använder en sadel med sadelfjädrar på din cykel, se till att täcka fjädrarna innan du cyklar med ditt barn i sitsen.
- Använd alltid selen och se till att barnet sitter ordentligt fast i sitsen.
- Se till att sele, säkerhetsrem och fotremmar inte är lösa och inte kan fastna i rörliga delar, särskilt hjulen, även när cykeln används utan barn i sitsen.
- Barn i cykelsitsar måste vara klädda i varmare kläder än cyklister och bör skyddas mot regn. Ditt barn sitter stilla och känner sig därför kallare snabbare.
- Vi rekommenderar att ditt barn använder en välpassande hjälm under hela cykelturen. Hjälmen ska uppfylla kraven i EN 1078:2012+A1:2012.
- Transportera du cykeln på bilens cykelhållare? Demontera alltid cykelsitsen. Stötar, slag och luftturbulens kan skada eller lossa sitsen eller dess fäste på cykeln. Detta gör sitsen osäker att använda och kan orsaka en olycka.

Underhåll

- Underhåll din cykelsits ordentligt, så att du kan njuta av den i många år framöver. Det räcker med att rengöra den då och då med en trasa, ljummet vatten och ett mildt rengöringsmedel.
- Om du har klagomål eller upptäcker ett fel på ditt barns cykelsits ska du vända dig till den butik där du köpte barnsitsen eller kontakta vår kundtjänst.

Välitämme sinusta ja lapsesi turvallisuudesta. Siksi suosittelemme, että luet seuraavat ohjeet ja varoitukset huolellisesti ennen istuimen asentamista. Kuvalliset ohjeet siitä, miten ja mihin istuin asennetaan ja miten istuinta ja siihen liittyviä lisävarusteita käytetään, löytyvät vastaavista luvuista ja numeroista sivuilla 4 – 16. VAROITUKSET siitä, miten istuinta ja siihen liittyviä lisävarusteita käytetään, löytyvät sivulta 44 eteenpäin.

Asennusohjeet

- Istuin on asennettava vain sopivaan pyörään, eli pyörään, joka soveltuu kyseisen pyöränistuimen asennukseen. Suosittelemme tarkistamaan kaikki pyörän ja (tarvittaessa) tavaratelineen mukana toimitetut tiedot. Jos niitä ei ole saatavilla, kysy neuvoa valmistajalta tai toimittajalta. Istuin ei sovellu käytettäväksi mopossa.
- Carrier Mount & Easyfix -istuin saa kiinnittää vain tavaratelineeseen, joka täyttää standardin EN ISO 11243:2016 ja jonka kuormituskapasiteetti on vähintään 27 kg turvallisuusyistä. Varmista, että telineen kuormituskapasiteettia ei ylitetä.
- Istuin Frame mounting -kiinnityksellä ei saa kiinnittää satulalopppaan, ellei polkupyörän valmistaja salli sitä.
- Istuinta ei saa kiinnittää satulalopppaan, ellei pyörän valmistaja ole sallinut sitä.
- Varmista, että turvahihna on aina kiinnitetty ja lastenistuin on kunnolla kiinni polkupyörässä.
- Varmista, ettei istuin kallistu eteenpäin, jotta lapsi ei pääse liukumaan siitä pois. Selkänöjan pitäisi kallistua hieman taaksepäin.
- Tarkista, että kaikki pyörän osat toimivat oikein, kun istuin on asennettu.
- Tarkista säännöllisesti, että istuin ja siihen liittyvät kiinnikkeet on kiinnitetty ja kiristetty kunnolla.

Käyttöohjeet

- Tarkista, onko istuimen käyttäminen laillista siinä maassa, jossa aiot käyttää sitä.
- Pyöränistuin on tarkoitettu siihen, että voit ottaa lapsen mukaan pyörälläsi jokapäiväisissä tilanteissa. Istuin ei sovellu urheiluun, kuten maastopyöräilyyn tai kilpa-ajoon.
- Istuinta ei saa käyttää yli 25 km/h -nopeuksilla.
- Älä kuljeta lasta, joka on liian pieni istuukseen istuimessa turvallisesti. Istuin on hyväksytty 9 kuukauden – 5 vuoden ikäisille lapsille, joiden enimmäispaino on 22 kg ja enimmäispituus 110 cm.
- Kuljeta vain lapsia, jotka pystyvät istumaan ilman tukea vähintään yhtä kauan kuin aiottu polkupyörämatka kestää. Iästä riippumatta lapsen on pystyttävä pitämään päänsä pystyssä.
- Tarkista säännöllisesti, etteivät lapsen pituus ja paino ylitä sallittuja enimmäisrajoja.
- Kun olet asentanut istuimen ensimmäistä kertaa, muista tehdä lyhyt koeajo ilman lasta ja lapsen kanssa turvallisessa ja rauhallisessa ympäristössä.
- Varmista, että turvavyö, lisäkiinnitysjärjestelmä ja jalkatuki eivät ole löysällä tai voi jäädä kiinni liikkuviin osiin, erityisesti pyöriin, myös kun pyörällä ajetaan

ilman lasta istuimessa.

- Tarkista aina huolellisesti vakaus/tasapaino, kun asetat lapsen pyörän istuimeen.
- Varmista, ettei mikään lapsen kehon tai vaatteiden osa pääse kosketuksiin istuimen tai pyörän liikkuvien osien, kuten pyörien, jarrumeکانismien tai jousitettujen satuloiden, kanssa. Tarkista se säännöllisesti lapsen kasvaessa.
- Varmista, ettei lapsen ulottuvilla ole teräviä esineitä, kuten rispaantuneita kaapeleita.
- Jos käytät pyörässäsi satulaa, jossa on jouset, varmista, että jouset on peitetty ennen kuin ajat pyörällä lapsen ollessa istuimessa.
- Käytä aina turvavyötä ja varmista, että lapsi on kunnolla kiinnitetty istuimeen.
- Varmista, että vyö, turvahihna ja jalkahihnat eivät ole löysyä eivätkä voi tarttua liikkuviin osiin, erityisesti pyöriin, myös silloin kun pyörää käytetään ilman lasta istuimessa.
- Pyöränistuimessa istuvien lasten on oltava lämpimämmän pukeutuneita kuin pyörällä ajavien, ja heidät on suojattava sateelta. Lapsi ei liiku, joten hänelle tulee kylmä nopeasti.
- Suosittellemme, että lapsesi käyttää hyvin istuvaa kypärää istuimessa ollessaan. Kypärän on oltava standardin EN 1078:2012+A1:2012 mukainen.
- Otatko pyörän mukaan autosi pyörätelineessä? Irrota aina pyöränistuin. Kuopat, tärahdykset ja ilman turbulenssi voivat vahingoittaa tai löysätä istuinta tai sen kiinnitystä pyörään. Tämä tekee istuimesta vaarallisen käyttää ja voi aiheuttaa onnettomuuden.

Kunnossapito

- Huolehdi pyöränistuimestasi kunnolla, niin siitä on iloa moneksi vuodeksi. Riittää, kun pyöränistuin puhdistetaan ajoittain liinalla, haalealla vedellä ja miedolla puhdistusaineella.
- Jos kyseessä on lastenistuimeen liittyvä reklamaatio tai vika, ota yhteyttä myymälään, josta olet ostanut lastenistuimen, tai asiakaspalveluumme.

Votre confort et la sécurité de votre enfant nous tiennent à cœur. Nous vous recommandons donc fortement de lire attentivement les instructions et les avertissements suivants avant d'installer le siège.

Vous trouverez les instructions visuelles concernant le montage, l'utilisation du siège et de ses accessoires dans le chapitre et le numéro correspondants, aux pages 4 - 16. AVERTISSEMENTS sur comment utiliser le siège et les accessoires associés se trouvent à partir de la page 44.

Instructions de montage

- Le siège ne peut être installé que sur un vélo adapté, c'est-à-dire un vélo compatible avec le montage de ce siège de vélo spécifique. Nous vous conseillons de consulter toutes les informations fournies avec le vélo et (selon le cas) le porte-bagages. Si vous ne trouvez pas ces informations, demandez conseil au constructeur ou au fournisseur. Le siège n'est pas adapté aux vélomoteurs.
- Le siège Carrier Mount & Easyfix doit uniquement être fixé à un porte-bagages conforme à la norme EN ISO 11243:2016 et ayant une capacité de charge d'au moins 27 kg, pour des raisons de sécurité. Assurez-vous que la capacité de charge du porte-bagages n'est pas dépassée.
- Le siège avec Frame mounting ne peut être fixé à la tige de selle sauf si cela est autorisé par le fabricant du vélo.
- Le siège ne peut pas être attaché à la tige de selle sans autorisation du constructeur du vélo.
- Veillez à toujours attacher la sangle de sécurité afin de fixer solidement le siège au vélo.
- Assurez-vous que le siège ne soit pas incliné vers l'avant pour empêcher votre enfant de glisser. Le dossier doit être légèrement incliné vers l'arrière.
- Vérifiez que chaque partie du vélo fonctionne correctement lorsque le siège est monté.
- Vérifiez régulièrement que le siège et ses fixations sont bien serrés et sécurisés.

Utilisation du siège

- Assurez-vous que l'utilisation de ce siège est autorisée par la loi dans le pays où vous souhaitez vous en servir.
- Votre siège vélo est conçu pour vous permettre d'emmener votre enfant avec vous sur votre vélo dans la vie de tous les jours. Le siège n'est pas adapté à des activités sportives telles que le VTT ou la course.
- Le siège ne doit pas être utilisé à une vitesse supérieure à 25 km/h.
- Ne transportez pas d'enfant trop jeune pour pouvoir s'asseoir en toute sécurité dans le siège. Le siège est homologué pour les enfants âgés de 9 mois à 5 ans, pesant 22 kg maximum et mesurant 110 cm maximum.
- Ne transportez que des enfants capables de tenir assis sans aide extérieure pendant une longue période, et pendant au moins le temps du trajet prévu. Quel que soit son âge, votre enfant doit être capable de tenir sa tête droite pour être installé sur le siège.
- Vérifiez régulièrement que votre enfant ne dépasse pas le poids et la taille maximaux autorisés.
- Après avoir installé le siège pour la première fois,

effectuez un court trajet pour le tester, sans puis avec votre enfant, dans un environnement calme et sécurisé.

- Assurez-vous que la ceinture de sécurité, le système de retenue supplémentaire et le repose-pieds ne soient pas lâches ou risquent de se coincer dans les parties mobiles, surtout les roues, même quand vous roulez sans enfant dans le siège.
- Vérifiez toujours attentivement la stabilité/l'équilibre du siège sur votre vélo lorsque vous y placez votre enfant.
- Assurez-vous qu'il est impossible qu'un vêtement et qu'une partie du corps de votre enfant entre en contact avec un élément mobile du siège ou du vélo tel que les roues, les mécanismes de freinage ou les selles à ressort. Effectuez ces vérifications régulièrement à mesure que votre enfant grandit.
- Assurez-vous que votre enfant n'a accès à aucun objet tranchant tel que des câbles effilochés.
- Si vous disposez d'une selle à ressort sur votre vélo, assurez-vous de couvrir les ressorts avant d'utiliser votre vélo avec votre enfant dans le siège.
- Utilisez toujours le harnais et assurez-vous que l'enfant est correctement attaché dans le siège.
- Assurez-vous que le harnais, la sangle de sécurité et les sangles de pieds ne sont pas lâches et ne peuvent pas se coincer dans des pièces mobiles, en particulier les roues, même lorsque le siège est utilisé sans enfant.
- Les enfants assis sur les sièges vélo doivent être plus chaudement habillés que les cyclistes et doivent être protégés de la pluie. Votre enfant ne bougera pas et aura donc froid plus vite.
- Nous vous conseillons de faire porter un casque bien ajusté à votre enfant lorsqu'il se trouve sur le siège. Le casque doit être conforme aux normes EN 1078:2012+A1:2012.
- Vous transportez votre vélo sur le porte-vélo de votre voiture ? Retirez toujours le siège vélo. Les chocs, les secousses et les coups de vent peuvent endommager ou desserrer le siège ou ses fixations sur le vélo. Cela peut rendre le siège dangereux à utiliser et provoquer un accident.

Entretien

- Entretenez votre siège vélo correctement pour qu'il puisse vous offrir de nombreuses années de bonheur. Le nettoyage occasionnel du siège à l'aide d'un chiffon, d'eau tiède et d'un nettoyant doux est suffisant.
- En cas de plainte ou de défaut concernant votre siège pour enfant, veuillez contacter le magasin où vous avez acheté votre siège ou notre service client.

Teniamo alla tua sicurezza e quella del tuo bambino. Pertanto, prima di installare il seggiolino, consigliamo caldamente di leggere con attenzione le istruzioni e gli avvisi seguenti.

Le istruzioni corredate da immagini sulle modalità di montaggio e di utilizzo del seggiolino e i relativi accessori sono consultabili nel capitolo corrispondente alle pagine 4 - 16.

AVVERTENZE su come usare il sedile e gli accessori correlati si trovano a partire da pagina 44.

Istruzioni di montaggio

- Il seggiolino deve essere montato solo su una bicicletta idonea, il che significa che la bicicletta è adatta al montaggio del seggiolino specifico. Si consiglia di controllare tutte le informazioni fornite con la bici e (ove applicabile) il portapacchi. Se non sono disponibili, è necessario richiedere consiglio al produttore o al fornitore. Il seggiolino non è adatto al montaggio su ciclomotori.
- Il seggiolino Carrier Mount & Easyfix deve essere montato solo su un portapacchi conforme alla norma EN ISO 11243:2016 e con una capacità di carico di almeno 27 kg, per motivi di sicurezza. Assicurati che la capacità di carico del portapacchi non venga superata.
- Il seggiolino con Frame mounting non deve essere fissato al reggisella a meno che non sia consentito dal produttore della bicicletta.
- Il seggiolino non può essere fissato al reggisella se non consentito dal produttore della bicicletta.
- Assicurarsi che la cinghia di sicurezza sia sempre fissata per ancorare il seggiolino alla bicicletta.
- Assicurarsi che il seggiolino non si inclini in avanti onde evitare che il bambino possa cadere. Lo schienale deve essere leggermente inclinato all'indietro.
- Verificare che tutte le parti della bicicletta funzionino correttamente con il seggiolino montato.
- Assicurarsi di controllare regolarmente che il seggiolino e i relativi dispositivi di fissaggio siano completamente serrati e fissati.

Istruzioni per l'uso

- Verificare se l'uso del seggiolino è autorizzato nel paese in cui si intende utilizzarlo.
- Il seggiolino è pensato per trasportare il bambino con il ciclista sulla bicicletta nella vita di tutti i giorni. Il seggiolino non è adatto per attività sportive come mountain biking o corse.
- Il seggiolino non deve essere utilizzato a velocità superiori a 25 km/h.
- Non trasportare un bambino troppo piccolo, il quale, non può sedersi in sicurezza sul seggiolino. Il seggiolino è omologato per bambini dai 9 mesi ai 5 anni, con un peso massimo di 22 kg e un'altezza massima di 110 cm.
- Trasportare solo bambini in grado di stare seduti da soli per un lungo periodo di tempo e almeno per la durata del viaggio in bicicletta previsto. A prescindere dall'età, il bambino deve essere in grado di tenere la testa sollevata.
- Verificare regolarmente che il bambino non superi

l'altezza e il peso massimi consentiti.

- Dopo aver installato il seggiolino per la prima volta, assicurarsi di fare un breve giro di prova senza e con il bambino in un ambiente sicuro e tranquillo.
- Assicurati che la cintura di sicurezza, il sistema di ritenuta aggiuntivo e il supporto per i piedi non siano allentati o possano incastrarsi in parti mobili, soprattutto le ruote, anche quando usi la bici senza un bambino nel seggiolino.
- Verificare sempre attentamente la stabilità/l'equilibrio quando si fa sedere il bambino sul seggiolino della bici.
- Assicurarsi che nessuna parte del corpo o degli indumenti del bambino entri in contatto con parti mobili del seggiolino o della bicicletta come le ruote, i meccanismi dei freni o le selle con molle. Ripetere la verifica con regolarità man mano che il bambino cresce.
- Assicurarsi che non siano presenti oggetti appuntiti che possano entrare in contatto con il bambino, come cavi sfilacciati.
- Se si utilizza una sella con molle sulla bicicletta, assicurarsi di coprire le molle prima di utilizzarla con il bambino sul seggiolino.
- Utilizzare sempre la cintura e assicurarsi che il bambino sia correttamente fissato nel seggiolino.
- Assicurarsi che la cintura, la cinghia di sicurezza e le cinghie per i piedi non siano allentate e non possano impigliarsi in parti in movimento, in particolare nelle ruote, anche quando si pedala senza bambino nel seggiolino.
- I bambini sui seggiolini devono vestire più pesante rispetto ai ciclisti e devono essere protetti dalle intemperie. Il bambino, non pedalando, avvertirà rapidamente freddo.
- Si consiglia l'uso di un casco ben aderente per il bambino quando è seduto sul seggiolino. Il casco deve essere omologato alla normativa EN 1078:2012+Al:2012.
- Si trasporta la bici sul portabici dell'auto? Rimuovere sempre il seggiolino. Urti, sobbalzi e turbolenze d'aria possono danneggiare o allentare il seggiolino o il suo fissaggio alla bicicletta. Ciò rende il seggiolino non sicuro da usare e può provocare un incidente.

Manutenzione

- Eseguire correttamente la manutenzione del seggiolino, poiché regalerà molti anni soddisfacenti. È sufficiente pulirlo di tanto in tanto con un panno, acqua tiepida e un detergente delicato.
- In caso di reclami o difetti relativi al seggiolino, contattare il punto vendita dove è stato acquistato o il nostro servizio clienti.

Nos preocupamos por su seguridad y la de sus hijos. Por esta razón, recomendamos encarecidamente que lea atentamente las siguientes instrucciones y advertencias antes de instalar la silla.

Las instrucciones visuales sobre cómo y dónde montar, y cómo utilizar la silla y los accesorios relacionados se pueden encontrar en el capítulo y número correspondientes en las páginas 4 - 16.

ADVERTENCIAS sobre cómo usar el asiento y los accesorios relacionados se encuentran a partir de la página 44.

Instrucciones de montaje

- La silla debe montarse únicamente en una bicicleta adecuada, lo que significa que la bicicleta debe ser apropiada para el montaje de la silla específica. Le aconsejamos que compruebe toda la información suministrada con la bicicleta y (en su caso) con el portabultos. Si no está disponible, pida ayuda al fabricante o proveedor. La silla no es apta para la utilización en ciclomotores.
- El asiento Carrier Mount & Easyfix solo debe instalarse en un portaequipajes que cumpla con la norma EN ISO 11243:2016 y tenga una capacidad de carga de al menos 27 kg, por razones de seguridad. Asegúrate de que no se exceda la capacidad de carga del portaequipajes.
- La silla con Frame mounting no debe fijarse al tubo de sillín a menos que lo permita el fabricante de la bicicleta.
- La silla no puede fijarse a la tija a menos que lo permita el fabricante de la bicicleta.
- Asegúrese de abrochar siempre la correa de seguridad para fijar el asiento a la bicicleta.
- Asegúrese de que la silla no se inclina hacia delante para evitar que su hijo se deslice fuera de ella. El respaldo debe estar ligeramente inclinado hacia atrás.
- Compruebe que todas las partes de la bicicleta funcionan correctamente con la silla montada.
- Asegúrese de comprobar periódicamente que la silla y las fijaciones correspondientes están completamente apretadas y aseguradas.

Instrucciones de uso

- Compruebe si está legalmente autorizado a utilizar la silla en el país en el que pretende utilizarla.
- La silla para bicicleta está pensada para llevar al niño en la bicicleta en el día a día. La silla no es adecuada para actividades deportivas como el ciclismo de montaña o la competición.
- La silla no debe utilizarse a velocidades superiores a 25 km/h.
- No transporte a un niño que sea demasiado pequeño para poder sentarse con seguridad en la silla. La silla está homologada para niños de 9 meses a 5 años, con un peso máximo de 22 kg y una altura máxima de 110 cm.
- Lleve únicamente a niños que puedan permanecer sentados sin ayuda durante un largo periodo de tiempo, y al menos durante el tiempo que dure el trayecto previsto en bicicleta. Independientemente

de su edad, su hijo debe poder mantener la cabeza erguida.

- Compruebe con regularidad que su hijo no supera la altura y el peso máximos permitidos.
- Cuando haya instalado la silla por primera vez, asegúrese de dar un breve paseo de prueba sin y con su hijo en un entorno seguro y tranquilo.
- Asegúrate de que el cinturón de seguridad, el sistema de retención adicional y el soporte para los pies no estén sueltos ni puedan quedar atrapados en partes móviles, especialmente las ruedas, incluso cuando uses la bici sin un niño en el asiento.
- Compruebe siempre cuidadosamente la estabilidad/equilibrio al colocar al niño en la silla de la bicicleta.
- Asegúrese de que ninguna parte del cuerpo o de la ropa de su hijo pueda entrar en contacto con ninguna pieza móvil de la silla o de la bicicleta, como las ruedas, los mecanismos de freno o los sillines con muelles. Haga esta comprobación con regularidad a medida que su hijo crece.
- Asegúrese de que no haya objetos afilados que pueda tocar el niño, por ejemplo, cables deshilachados.
- Si utiliza un sillín con muelles en su bicicleta, asegúrese de cubrir los muelles antes de montar en bicicleta con su hijo en la silla.
- Utilice siempre el arnés y asegúrese de que el niño esté bien sujeto en el asiento.
- Asegúrese de que el arnés, la correa de seguridad y las correas para los pies no estén sueltos ni puedan quedar atrapados en partes móviles, especialmente las ruedas, incluso cuando se circula sin niño en el asiento.
- Los niños que viajan en la silla deben ir más abrigados que el ciclista y deben estar protegidos de la lluvia. Su hijo no se moverá y esto puede hacer que se enfrie rápidamente.
- Recomendamos que su hijo utilice un casco bien ajustado cuando viaje en la silla. El casco debe cumplir la norma EN 1078:2012+A1:2012.
- ¿Lleva la bici en el portabicicletas del coche? Retire siempre la silla de la bicicleta. Los golpes, las sacudidas y las turbulencias del aire pueden dañar o aflojar la silla o su fijación a la bicicleta. Esto hace que utilización de la silla no sea segura y podría provocar un accidente.

Mantenimiento

- Mantenga la silla en buenas condiciones y podrá utilizarla durante muchos años. Basta con limpiarla de vez en cuando con un paño, agua tibia y un producto de limpieza suave.
- En caso de reclamación o defecto relacionado con la silla infantil, póngase en contacto con el comercio donde la adquirió o con nuestro servicio de atención al cliente.

Preocupamo-nos consigo e com a segurança da criança transportada. Por conseguinte, recomendamos veementemente que leia com atenção as instruções e avisos que se seguem antes de instalar o assento. Instruções visuais sobre como e onde montar e como utilizar o assento e os acessórios relevantes podem ser encontradas no capítulo respetivo e nas páginas com os números 4 - 16.

AVISOS sobre como usar o assento e os acessórios relacionados podem ser encontrados a partir da página 44.

Instruções de montagem

- O assento deve ser montado apenas numa bicicleta adequada, o que significa que a bicicleta é apropriada para a montagem do assento específico. Recomendamos que verifique todas as informações fornecidas com a bicicleta e (quando aplicável) com o porta-bagagens. Em caso de indisponibilidade, consulte o fabricante ou o fornecedor. O assento não é adequado para utilização em ciclomotores.
- O assento Carrier Mount & Easyfix só deve ser montado num porta-bagagens que cumpra a norma EN ISO 11243:2016 e tenha uma capacidade de carga de pelo menos 27 kg, por razões de segurança. Certifique-se de que a capacidade de carga do porta-bagagens não é excedida.
- O assento com Frame mounting não deve ser fixado ao tubo de selim, salvo se permitido pelo fabricante da bicicleta.
- O assento não pode ficar preso ao espigão do selim, exceto quando permitido pelo fabricante da bicicleta.
- Certifique-se de que a correia de segurança está sempre bem presa para fixar o assento à bicicleta.
- Certifique-se de que o assento não se inclina para a frente para evitar que a criança escorregue. O encosto deve inclinar-se ligeiramente para trás.
- Verifique o correto funcionamento de todas as partes da bicicleta com o assento montado.
- Certifique-se de que verifica regularmente se o assento e os fixadores relevantes estão firmemente apertados e fixados.

Instruções de utilização

- Confirme se a legislação o autoriza a utilizar o assento no país onde pretende usá-lo.
- O assento para bicicleta destina-se a transportar uma criança consigo na bicicleta no dia a dia. O assento não é adequado para atividades desportivas, tais como bicicleta de montanha ou competição.
- O assento não pode ser utilizado com velocidades superiores a 25 km/h.
- Não transporte uma criança demasiado pequena para se sentar com segurança no assento. O assento é homologado para crianças com idades entre os 9 meses e os 5 anos, com peso máximo de 22 kg e altura máxima de 110 cm.
- Transporte apenas crianças que possam ficar sentadas sem ajuda durante um longo período de tempo e, pelo menos, durante a viagem de bicicleta pretendida.

Independentemente da idade, a criança deve ser capaz de manter a cabeça erguida.

- Verifique regularmente se a criança não excede a altura e o peso máximos permitidos.
- Depois de instalar o assento pela primeira vez, certifique-se de faz um breve teste de condução sem e com a criança num ambiente seguro e calmo.
- Certifique-se de que o cinto de segurança, o sistema de retenção adicional e o apoio para os pés não estejam soltos ou possam ficar presos em partes móveis, especialmente as rodas, mesmo quando pedalar sem uma criança no assento.
- Verifique sempre cuidadosamente a estabilidade/ equilíbrio ao colocar a criança no assento da bicicleta.
- Certifique-se de que não é possível que nenhuma parte do corpo ou da roupa da criança fique em contacto com qualquer parte móvel do assento ou da bicicleta, tais como rodas, mecanismos de travagem ou selins com molas. Verifique isto regularmente à medida que a criança cresce.
- Certifique-se de que não há objetos pontiagudos nos quais a criança possa tocar, tais como cabos desgastados.
- Se utilizar um selim com molas na bicicleta, certifique-se de que cobre as molas antes de andar de bicicleta com a criança no assento.
- Utilize sempre o cinto e certifique-se de que a criança está corretamente presa no assento.
- Certifique-se de que o cinto, a correia de segurança e as correias dos pés não estão soltos nem podem ficar presos em partes móveis, especialmente nas rodas, mesmo quando a bicicleta é usada sem criança no assento.
- As crianças transportadas em assentos de bicicleta precisam de estar mais agasalhadas do que os ciclistas e devem ser protegidas da chuva. A criança não vai fazer movimentos pelo que arrefece rapidamente.
- Recomendamos que a criança utilize um capacete bem ajustado quando estiver no assento. O capacete deve cumprir a norma EN 1078:2012+A1:2012.
- Transporta a bicicleta no porta-bicicletas do seu automóvel? Remova sempre o assento da bicicleta. Impactos, solavancos e a turbulência do ar podem danificar ou afrouxar o assento ou sua fixação na bicicleta. Tal interfere com a segurança de utilização do assento e pode causar um acidente.
- Faça uma manutenção correta do assento para bicicleta para desfrutar de vários anos de prazer. Basta limpá-lo ocasionalmente com um pano, água morna e um produto de limpeza suave.
- Em caso de reclamação ou defeito relacionado com o assento para criança, contacte a loja onde comprou o mesmo ou o nosso serviço de assistência ao cliente.

Manutenção

Dbamy o bezpieczeństwo Twoje i Twojego dziecka. Dlatego przed zamontowaniem fotelika zalecamy uważne przeczytanie niniejszej instrukcji oraz ostrzeżeń.

Instrukcje obrazkowe dotyczące sposobu i miejsca montażu oraz korzystania z fotelika i odpowiednich akcesoriów znajdują się w odpowiednim rozdziale i pod danym numerem na stronach 4 - 16.

OSTRZEŻENIA dotyczące korzystania z fotela i powiązanych akcesoriów znajdziesz od strony 44 wwyż.

Instrukcja montażu

- Fotelik powinien być montowany tylko do odpowiedniego roweru, czyli takiego, który umożliwia montaż konkretnego fotelika. Zalecamy sprawdzić wszelkie informacje dostarczone wraz z rowerem i (jeśli dotyczy) z bagażnikiem. Jeśli informacje nie są dostępne, należy zwrócić się o poradę do producenta lub dostawcy. Fotelik nie jest przeznaczony do stosowania na motorowerze.
- Fotelik Carrier Mount & Easyfix należy zamontować tylko na bagażniku zgodnym z normą EN ISO 11243:2016 i mającym nośność co najmniej 27 kg, ze względów bezpieczeństwa. Upewnij się, że nośność bagażnika nie zostanie przekroczona.
- Fotelik z Frame mounting nie może być mocowany do sztycy siodła, chyba że zezwala na to producent roweru.
- Fotelik nie może być przymocowany do sztycy, chyba że zezwala na to producent roweru.
- Upewnij się, że pas mocujący jest zawsze zapięty, aby prawidłowo przymocować fotelik do roweru.
- Upewnij się, że fotelik nie jest pochylony do przodu, dzięki czemu unikniesz ryzyka ześlizgnięcia się dziecka. Oparcie powinno być lekko odchylone do tyłu.
- Sprawdź, czy wszystkie części roweru działają prawidłowo po zamontowaniu fotelika.
- Regularnie sprawdzaj, czy fotelik i odpowiednie elementy mocujące są w pełni dokręcone i zabezpieczone.

Instrukcja użytkowania

- Sprawdź, czy prawo zezwala na stosowanie fotelika w kraju, w którym zamierzasz go używać.
- Fotelik rowerowy jest przeznaczony do przewozu dziecka na rowerze w codziennych warunkach. Fotelik nie jest przeznaczony do stosowania podczas uprawiania sportu, np. jazdy po górach czy wyścigów kolarskich.
- Fotelika nie należy używać przy prędkościach przekraczających 25 km/h.

- Nie przewoź dziecka, które jest zbyt małe, aby bezpiecznie siedzieć w foteliku. Fotelik jest dopuszczony do użytku dla dzieci w wieku od 9 miesięcy do 5 lat, o maksymalnej wadze 22 kg i maksymalnym wzroście 110 cm.
- Przewoź jedynie dzieci, które potrafią samodzielnie siedzieć przez dłuższy czas, a przynajmniej przez czas planowanej podróży rowerem. Bez względu na wiek dziecko musi być w stanie utrzymać głowę w górze.
- Regularnie sprawdzaj, czy dziecko nie przekroczyło maksymalnego dozwolonego wzrostu i wagi.

- Po zamontowaniu fotelika po raz pierwszy przeprowadź jazdę testową bez dziecka oraz z dzieckiem w bezpiecznym i spokojnym otoczeniu.
- Upewnij się, że pas bezpieczeństwa, dodatkowy system mocowania i podnózek nie są luźne ani nie mogą utknąć w ruchomych częściach, szczególnie w kołach, także gdy jeździsz na rowerze bez dziecka w foteliku.
- Zawsze dokładnie sprawdzaj stabilność/równowagę, sadzając dziecko w foteliku na rowerze.
- Upewnij się, że żadna część ciała dziecka ani jego ubranie nie wchodzi w kontakt z jakąkolwiek ruchomą częścią fotelika lub roweru, np. kołami, mechanizmami hamulcowymi czy siodełkami sprężynowymi. Sprawdzaj to regularnie, ponieważ dziecko rośnie.
- Upewnij się, że w zasięgu nie ma ostrych przedmiotów, których dziecko mogłoby dotknąć, takich jak postrzępione przewody.
- Jeśli używasz siodełka sprężynowego, osłoń sprężyny, zanim wsiądziesz na rower z dzieckiem w foteliku.
- Zawsze używaj uprząży i upewnij się, że dziecko jest prawidłowo zabezpieczone w foteliku.
- Upewnij się, że uprząż, pas mocujący i paski na stopy nie są luźne i nie mogą zostać wciągnięte przez ruchome części, w szczególności koła, także podczas jazdy bez dziecka w foteliku.
- Dzieci przewożone w fotelikach rowerowych muszą być ciepiej ubrane niż osoby kierujące oraz osłonięte przed deszczem. Dziecko nie będzie się ruszać, więc szybko zmarźnie.
- Zalecamy zakładanie dziecku dobrze dopasowanego kasku podczas jazdy w foteliku. Kask powinien spełniać wymogi normy EN 1078:2012+A1:2012.
- Przewożisz rower samochodem w bagażniku na rowery? Zawsze odpinaj fotelik rowerowy. Uderzenia, wstrząsy i turbulencje powietrzne mogą uszkodzić lub poluzować fotelik bądź jego mocowanie do roweru. Wówczas korzystanie z fotelika nie będzie bezpieczne i może doprowadzić do wypadku.

Konserwacja

- Odpowiednio dbaj o fotelik, by służył przez wiele lat. Wystarczy raz na jakiś czas wyczyścić go za pomocą ściereczki, letniej wody i łagodnego środka myjącego.
- W przypadku reklamacji lub stwierdzenia usterki związanej z fotelikiem dziecięcym skontaktuj się ze sklepem, w którym fotelik został kupiony, lub z naszym działem obsługi klienta.

Ние се грижим за Вашата безопасност и тази на Вашето дете. Затова горещо препоръчваме да прочетете внимателно следващите инструкции и предупреждения, преди да монтирате седалката. Визуални инструкции за начина и мястото на монтаж, както и за начина на употреба на седалката и подходящите аксесоари, можете да намерите в съответния раздел и точка на страници 4 - 16. ПРЕДУПРЕЖДЕНИЯ за това как да използвате седалката и свързаните аксесоари се намират от страница 44 нататък.

Инструкции за монтаж

- Седалката трябва да бъде монтирана само върху подходящи велосипеди, което означава, че велосипедът позволява монтаж на конкретна седалка. Препоръчваме да проверите документацията, доставена с велосипеда и багажника (където е приложимо). Ако няма такава информация, се консултирайте с производителя или доставчика. Седалката не е подходяща за употреба на мотоциклет.
- Седалката Carrier Mount & Easyfix трябва да се монтира само на багажник, който отговаря на EN ISO 11243:2016 и има товароносимост от поне 27 кг, поради съображения за безопасност. Уверете се, че товароносимостта на багажника не е превишена.
- Седалката с C Frame mounting не трябва да се прикрепя към тръбата на седалката, освен ако това не е разрешено от производителя на велосипеда.
- Седалката не може да бъде монтирана към останалата част на велосипеда, освен ако производителят на велосипеда не допуска такъв монтаж.
- Уверете се, че предпазната лента винаги е закрепена, за да фиксира столчето към велосипеда.
- Уверете се, че седалката не е наклонена напред, за да сте сигурни, че детето не може да се изплъзне от нея. Облегалката трябва да е леко наклонена назад.
- Проверете дали всички части на велосипеда функционират нормално, когато седалката е монтирана.
- Проверявайте редовно дали седалката и съответните крепежни елементи са достатъчно затегнати и осигурени.

Инструкции за употреба

- Проверете дали законът в държавата, в която възнамерявате да използвате седалката, разрешава употребата на такива седалки.
- Седалката е предназначена за обикновен ежедневен превоз на деца на велосипед. Седалката не е подходяща за употреба при спортни дейности, като например планинско колоездене или състезания.
- Седалката не трябва да се използва при скорост над 25 km/h.
- Превозвайте деца, които са прекалено малки, за да седят в безопасно положение на седалката. Седалката е одобрена за деца навъзраст от 9 месеца до 5 години с максимално тегло 22 kg и максимална височина 110 cm.
- Превозвайте самоте деца, които могат да седят сами по-дълъг период от време – най-малко докато трае планираното пътуване с велосипеда. Независимо от възрастта, детето трябва да може да държи главата си изправена.
- Редовно проверявайте дали детето не надвишава максималното допустимо тегло и височина.
- След като монтирате седалката за първи път, задължително

направете пробно пътуване без и след това с детето в безопасна и спокойна среда.

- Уверете се, че предпазният колан допълнително е система за задържане и опортата за крака не е разслабена или не могат да се качат подвижещи се части, особено колелата, включително когато велосипедът се кара без дете в седалката.
- Винаги проверявайте старателно стабилността/баланса, когато поставяте детето на седалката на велосипеда.
- Уверявайте се, че няма вероятност част от тялото или дрехите на детето да влязат в контакт с някоя от подвижещите се части на седалката или велосипеда, като например колела, спирални механизми или пружини на седалки. Проверявайте редовно, защото детето расте.
- Уверявайте се, че няма остри предмети, до които детето може да се докосне, като например оголени кабели.
- Ако седалката на велосипеда е спружини или крие пружини, преди да поставите детето на седалката.
- Винаги използвайте колан и се уверете, че детето е добре закрепено в столчето.
- Уверете се, че коланът, предпазната лента и лентите за крака не са разслабени и не могат да попаднат в подвижещи се части, особено колелата, дори когато велосипедът се използва без дете в столчето.
- Когато превозвате детето в седалката за велосипед, трябва да го облечете в по-топли дрехи от колкото себе си и да го защитите от дъжд. Детето няма да седне в движение, затова по-бързо ще му стане студено.
- Препоръчваме да поставяте на детето добре прилягаща каска, когато го превозвате на седалката. Каската трябва да отговаря на стандарт EN 1078:2012+A1:2012.
- Щепревозвате велосипед на багажник за автомобил? Винаги сваляйте седалката. Възможно е при ударе, рязко спиране или въздушни турбуленции седалката или елементите, които е монтирана към велосипеда, да се повредят или разхлабят. Това е опасно за употреба и може да стане причина за произшествие.

Поддръжка

- Поддържайте правилно седалката за велосипед за да Ви служи дълги години. Достатъчно е да почистите редовно с кърпа, хладка вода и слаб почистващ препарат.
- В случай на оплакване или дефект, свързан с детската седалка, се обрънете към магазина, от който сте закупили или към нашия отдел за обслужване на клиенти.

Bezpečnost vašeho dítěte nám leží na srdci. Proto důrazně doporučujeme, abyste si před montáží sedačky přečetli následující pokyny a varování.

Vizuální pokyny ohledně toho, jak a kde upínat, a jak sedačku a relevantní příslušenství používat, najdete v odpovídající kapitole a pod příslušným číslem na stranách 4 - 16.

VAROVÁNÍ o tom, jak používat sedadlo a příslušené doplňky, najdete od stránky 44 dále.

Montážní pokyny

- Sedačku je nutno montovat pouze na jízdní kolo, jež je k tomu vhodné, což znamená, že kolo je vhodné k montáži této konkrétní dětské sedačky na jízdní kolo. Doporučujeme vám zkontrolovat si veškeré informace dodané s jízdním kolem a (kde je to vhodné) nosičem. Pokud tyto informace nemáte k dispozici, měli byste se pro radu obrátit na jejich výrobce či dodavatele. Sedačka není určena k použití na motocyklu.
- Sedačka Carrier Mount & Easyfix smí být připevněna pouze na nosič zavazadel, který splňuje normu EN ISO 11243:2016 a má nosnost alespoň 27 kg z bezpečnostních důvodů. Ujistěte se, že nosnost nosiče není překročena.
- Sedačka s Frame mounting nesmí být připevněna k sedlovce, pokud to výrobce kola nepovolí.
- Sedačka se nesmí montovat na sedlovku, pokud to nepovolil výrobce jízdního kola.
- Ujistěte se, že bezpečnostní popruh je vždy upevněn, aby bylo sedátko pevně připevněno k jízdnímu kolu.
- Ujistěte se, že se sedačka nesvažuje dopředu; to by mohlo způsobit, že z ní vaše dítě vypadne. Opěrka by měla být mírně nakloněná dozadu.
- Ověřte si, že všechny díly jízdního kola fungují, jak mají, i s namontovanou dětskou sedačkou.
- Nezapomeňte pravidelně kontrolovat plné dotažení a zajištění sedačky a příslušných upínacích prvků.

Pokyny k použití

- Ověřte si, zda zákony země, kde máte v úmyslu dětskou sedačku používat, vám toto povolují.
- Dětská sedačka je určena k tomu, abyste v ní mohli každé den na kole převážet své dítě. Není vhodná pro sportovní aktivity, jako je jízda na horském kole v terénu či závodění nasazení.
- Sedačka nesmí být používána při rychlostech přesahujících 25 km/h.
- Nepřevázejte v sedačce dítě, které je příliš malé na to, aby dokázalo v sedačce bezpečně sedět. Sedačka byla schválena pro použití dětmi od 9 měsíců do 5 let věku, přičemž maximální hmotnost dítěte může být 22 kg a jeho výška 110 cm.
- V sedačce převázejte pouze děti, které jsou schopny sedět delší dobu bez pomoci, alespoň tedy tak dlouho, jak dlouho máte v plánu je převážet. Vaše dítě musí být schopno udržet hlavu zpřímá (bez ohledu na to, kolik mu je let).
- Pravidelně kontrolujte, že vaše dítě nepřesáhlo povolenou výšku a hmotnost.
- Jakmile budete mít dětskou sedačku poprvé

nainstalovanou, proveďte krátkou zkušební jízdu v bezpečném a tichém prostředí, a to bez dítěte i s ním.

- Ujistěte se, že bezpečnostní pás, dodatečný systém uchycení a opěrka nohou nejsou uvolněné nebo se nemohou zachytit v pohyblivých částech, zejména kolech, a to i při jízdě na kole bez dítěte v sedačce.
- Vždy, když budete dítě usazovat do sedačky na vašem kole, nezapomeňte zkontrolovat, že kolo je stabilní.
- Ujistěte se, že není možné, aby se jakákoliv část těla nebo ošacení vašeho dítěte dostala do kontaktu s jakoukoliv pohyblivou částí sedačky či jízdního kola (např. kola, brzdny mechanismus či pružiny u sedla s pružinami). Toto kontrolujte pravidelně s tím, jak vaše dítě roste.
- Přesvědčte se, že nikde nejsou ostré předměty, kterých by se vaše dítě mohlo dotknout (např. roztržená lanka).
- Pokud na svém kole používáte sedlo s pružinami, nezapomeňte pružiny zakrýt, než vyjedete se svým dítětem v sedačce.
- Vždy používejte pás a ujistěte se, že je dítě správně připoutáno v sedátku.
- Ujistěte se, že pás, bezpečnostní popruh a popruhy na nohy nejsou uvolněné a nemohou se zachytit v pohyblivých částech, zejména v kolech, i při jízdě bez dítěte v sedátku.
- Dítě, které pojede v sedačce, je třeba obléci více, než ty, kdo na kole jedou, a také je nutné je chránit před deštěm. Vaše dítě se pohybovat nebude, a proto mu bude rychle zima.
- Doporučujeme, aby dítě při jízdě v sedačce používalo dobře padnoucí helmu. Ta by měla splňovat normu EN 1078:2012+A1:2012.
- Chcete své kolo převážet na střeše automobilu? Potom z něj vždy sejměte dětskou sedačku. Výmoly, otřesy a proudění vzduchu může sedačku poškodit nebo uvolnit z upínacího mechanismu na jízdním kole. To pak znamená, že použití sedačky není bezpečné a může vyústit v nehodu.

Údržba

- Budete-li dbát na pravidelnou údržbu vaší sedačky, poskytnete vám mnoho let radosti. Stačí, když ji tu a tam očistíte hadříkem namočeným ve vlažné vodě s jemným čisticím prostředkem.
- V případě stížnosti nebo vady související s vaší dětskou sedačkou se obraťte na prodejce, kde jste ji zakoupili, nebo se obraťte na náš zákaznický servis.

Hoolime Teist ja Teie lapse turvalisusest. Seega soovime tungivalt enne istme paigaldamist järgnevat juhised ja hoiatused tähelepanelikult läbi lugeda.

Visuaalsed juhised selle kohta, kuidas ja kuhu kinnitada, ning kuidas istet ja asjakohaseid tarvikuid kasutada, leiata vastavates peatükkides ja leheküljenumbritel: 4 - 16. HOIATUSED istme ja sellega seotud tarvikute kasutamise kohta leiad alates leheküljest 44.

Kinnitamisjuhised

- Istet tohib paigaldada ainult selleks sobivale jalgrattale, mis tähendab, et ratas on konkreetse rattaistme paigaldamiseks sobiv. Soovitame teil vaadata jalgrattaga (ja vajaduse korral) pakiraamiga kaasas olevat teavet. Kui seda pole saadaval, peate konsulteerima tootja või tarnijaga. Istet ei saa kasutada mopeedi peal.
- Carrier Mount & Easyfix iste tohib kinnitada ainult pakiraamile, mis vastab standardile EN ISO 11243:2016 ja mille kandevõime on vähemalt 27 kg, ohutuskaalutlustel. Veenduge, et pakiraami kandevõimet ei ületataks.
- Frame mounting iste ei tohi kinnitada sadulaposti külge, välja arvatud juhul, kui jalgratta tootja seda lubab.
- Istet ei saa sadulaposti külge kinnitada, kui jalgratta tootja seda just ei luba.
- Veenduge, et turvarihm on alati kinnitatud, et iste oleks kindlalt jalgratta küljes.
- Veenduge, et iste ei kaldu ettepoole, et vältida seda, et teie laps sellest välja libiseb. Seljatugi peaks kergelt ettepoole kalduma.
- Kontrollige, et kõik jalgratta osad toimivad nii nagu peab, kui iste on paigaldatud.
- Kindlasti kontrollige regulaarselt, et iste ja asjakohased kinnitused on täielikult pinguldatud ja kinnitatud.

Kasutusjuhised

- Kontrollige, kas teil on seaduslikult lubatud kasutada istet seal riigis, kus te seda kasutate plaanite.
- Rattaiste on mõeldud lapse rattal kaasa võtmiseks teie igapäeva olukordades. See rattaiste ei sobi sporditegevusteks, nagu näiteks mägiljalgratta sõitudeks või võidusõitudeks.
- Istet ei tohi kasutada kiirustel üle 25 km/h.
- Ärge vedage istmes last, kes on istmes turvaliselt istumiseks liiga noor. Iste on heaks kiidetud kasutamiseks 9 kuu kuni 5 aasta vanuste laste jaoks, maksimaalne lubatud kaal on 22 kg ja maksimaalne pikkus 110 cm.
- Vedage ainult lapsi, kes on võimelised ilma abita istuma pikemat aega, ja võimelised istuma vähemalt nii kaua kuni kestab kavandatud teekond rattaga. Olenemata lapse vanusest peab ta olema võimeline oma pead üleval hoidma.
- Kontrollige regulaarselt, et teie laps ei ületa maksimaalselt lubatud kasvu ja kaalu.
- Pärast esimest korda istme paigaldamist tehke kindlasti proovisõit turvalises ja vaikes keskkonnas nii ilma lapseta kui koos lapsega.

- Veenduge, et turvavöö, täiendav kinnitussüsteem ja jalatugi ei oleks lõdvad ega saaks kinni jääda liikuvatesse osadesse, eriti ratasestse, ka siis, kui jalgratast kasutatakse ilma lapse istmeta.
- Kontrollige alati hoolikalt stabiilsust/tasakaalu, kui tõstate last oma rattal peal olevasse istmesse.
- Veenduge alati, et poleks võimalust, et ükski teie lapse kehaosa ega riietuse osa satuks kontakti istme või rattal mõne liikuva osaga, nagu näiteks rattad, pidurdusmehhanism või vedrustatud sadul. Lapse kasvades kontrollige seda regulaarselt.
- Veenduge, et poleks teravaid esemeid, mida teie laps puutuda saaks, nagu näiteks kulunud kaablid.
- Kui kasutate oma rattal vedrudega sadulat, kindlasti katke vedrud kinni, enne kui sõidate oma rattaga, laps istmes.
- Kasutage alati turvarihma ja veenduge, et laps on istmes korralikult kinnitatud.
- Veenduge, et turvavöö, turvarihm ja jalarihmad ei ole lõdvad ega saa kinni jääda liikuvatesse osadesse, eriti ratasestse, ka siis, kui iste on tühi.
- Rattaistmetes lapsed peavad olema soojemalt riides kui jalgratturid ja peaksid olema vihma eest kaitstud. Laps püsib liikumatul ja tal hakkab kiiresti külma.
- Me soovime, et teie laps kasutaks istmes olles hästi sobivat kiivrit. Kiiver peab vastama standardile EN 1078:2012+A1:2012.
- Kas võtate rattal kaasa auto jalgrattaraamil? Võtke jalgratta iste alati küljest ära. Müksatused, jõnksud ja turbulentsus võivad istet või selle kinnitust rattale kahjustada või lasta lõdvemaks. See teeb istme kasutamise ebaturvaliseks ja võib põhjustada õnnetuse.

Hooldamine

- Hooldage rattaistet õigesti, et see saaks teile aastateks rõõmu pakkuda. Piisab sellest, kui puhastate seda aeg-ajalt leige vee, õrna puhastusvahendi ja lapiga.
- Teie lapseistmega seotud kaebuste või defektide korral võtke ühendust kauplusega, kust te selle ostsite, või meie klienditeenindusega.

Τόσο εσείς όσο και η ασφάλεια του παιδιού σας αποτελούν προτεραιότητά μας. Για αυτόν τον λόγο κρίνουμε ως ιδιαίτερα σημαντικό το να διαβάσετε προσεκτικά τις οδηγίες και τις προειδοποιήσεις που ακολουθούν προτού τοποθετήσετε το κάθισμα. Οπτικές οδηγίες σχετικά με το πώς και πού να τοποθετήσετε και πώς να χρησιμοποιήσετε το κάθισμα και τα αξεσουάρ του μπορείτε να βρείτε στο αντίστοιχο κεφάλαιο και αριθμό στις σελίδες 4 - 16. ΠΡΟΕΙΔΟΠΟΙΗΣΕΙΣ σχετικά με τη χρήση του καθίσματος και των σχετικών αξεσουάρ βρίσκονται από τη σελίδα 44 και εξής.

Οδηγίες τοποθέτησης

- Το κάθισμα θα πρέπει να τοποθετείται μόνο σε κατάλληλο ποδηλάτο, δηλαδή σε ποδηλάτο το οποίο έχει τη δυνατότητα να φέρει το συγκεκριμένο κάθισμα. Σας συμβουλεύουμε να ελέγξετε για τυχόν πληροφορίες που παρέχονται με το ποδηλάτο και με τη σκάρα φόρτωσης (όπου υπάρχει). Εάν δεν υπάρχουν, θα πρέπει να αναζητήσετε τη συμβουλή του κατασκευαστή ή του διανομέα. Το κάθισμα δεν είναι κατάλληλο για χρήση σε μοτοποδηλάτο.
- Το κάθισμα Carrier Mount & Easyfix πρέπει να τοποθετείται μόνο σε σκάρα αποσκευών που συμμορφώνεται με το πρότυπο EN ISO 11243:2016 και έχει ικανότητα φόρτωσης τουλάχιστον 27 kg, για λόγους ασφαλείας. Βεβαιωθείτε ότι η ικανότητα φόρτωσης της σκάρας δεν υπερβαίνεται.
- Το κάθισμα με Frame mounting δεν πρέπει να στερεώνεται στον σωλήνα της σέλας, εκτός εάν το επιτρέπει ο κατασκευαστής του ποδηλάτου.
- Το κάθισμα δεν μπορεί να προσαρμοστεί στην κολώνα του καθίσματος, εκτός αν αυτό επιτρέπεται από τον κατασκευαστή του ποδηλάτου.
- Βεβαιωθείτε ότι ο ιμάντας ασφαλείας είναι πάντα δεμένος για να στερεώνει το κάθισμα στο ποδηλάτο.
- Βεβαιωθείτε ότι το κάθισμα δεν γέρνει προς τα εμπρός προκειμένου να αποφύγετε την πιθανότητα να γλιστρήσει το παιδί σας από αυτό. Η πλάτη πρέπει να γέρνει ελαφρώς προς τα πίσω.
- Βεβαιωθείτε ότι, με το κάθισμα τοποθετημένο, όλα τα εξαρτήματα του ποδηλάτου λειτουργούν σωστά.
- Ελέγχετε τακτικά το κάθισμα και τα μέσα συγκράτησής του για να βεβαιωθείτε ότι είναι πλήρως σφιγμένα και ασφαλισμένα.

Οδηγίες χρήσης

- Βεβαιωθείτε ότι ο νόμος επιτρέπει τη χρήση του καθίσματος στη χώρα στην οποία σκοπεύετε να το χρησιμοποιήσετε.
- Σκοπός του καθίσματος ποδηλάτου είναι να σας επιτρέπει να παίρνετε μαζί σας το παιδί σας στις καθημερινές σας μετακινήσεις. Το κάθισμα δεν είναι κατάλληλο για αθλητικές δραστηριότητες όπως χρήση στο βουνό ή αγώνες ταχύτητας.
- Το κάθισμα δεν πρέπει να χρησιμοποιείται με ταχύτητες που υπερβαίνουν τα 25 km/h.
- Μην μεταφέρετε παιδιά που είναι πολύ μικρά για να καθίσουν με ασφάλεια στο κάθισμα. Το κάθισμα είναι εγκεκριμένο για παιδιά από 9 μηνών έως 5 ετών, με μέγιστο βάρος 22 kg και μέγιστο ύψος 110 cm.
- Μεταφέρετε μόνο παιδιά που μπορούν να καθίσουν χωρίς βοήθεια για παρατεταμένα χρονικά διαστήματα και

τουλάχιστον για όσο χρόνο απαιτείται για μια δεδομένη διαδρομή με ποδήλατο. Ανεξαρτήτως ηλικίας, το παιδί θα πρέπει να είναι σε θέση να κρατάει τα κεφάλι του όρθιο.

- Ελέγχετε τακτικά ότι το παιδί δεν υπερβαίνει το μέγιστο επιτρεπόμενο ύψος και βάρος.
- Αφού τοποθετήσετε το κάθισμα για πρώτη φορά κάντε μια μικρή δοκιμαστική διαδρομή με και χωρίς το παιδί σε ασφαλές και ήσυχο περιβάλλον.
- Βεβαιωθείτε ότι η ζώνη ασφαλείας, το επιπλέον σύστημα συγκράτησης και η στήριξη ποδιών δεν είναι χαλαρά ή δεν μπορούν να παγιδευτούν σε κινούμενα μέρη, ιδιαίτερα στους τροχούς, ακόμα και όταν οδηγείτε το ποδήλατο χωρίς παιδί στο κάθισμα.
- Ελέγχετε πάντα με προσοχή τη σταθερότητα/ισορροπία όταν βάζετε το παιδί να καθίσει στο κάθισμα του ποδηλάτου σας.
- Βεβαιωθείτε ότι δεν υπάρχει πιθανότητα να έρθει σε επαφή οποιοδήποτε μέρος του σώματος του παιδιού ή του ρουχισμού του με οποιοδήποτε κινούμενο μέρος του καθίσματος ή του ποδηλάτου όπως π.χ. οι τροχοί, οι μηχανισμοί των φρένων ή οι σέλες με ελατήρια. Καθώς το παιδί μεγαλώνει, οι ελεγκοί αυτοί πρέπει να γίνονται σε τακτική βάση.
- Βεβαιωθείτε ότι δεν υπάρχουν αιχμηρά αντικείμενα τα οποία μπορεί να αγγίξει το παιδί, όπως ξεφτισμένα καλώδια.
- Αν το ποδηλάτο σας διαθέτει σέλα με ελατήρια φροντίστε να καλύψετε τα ελατήρια προτού ανέβετε στο ποδήλατο με το παιδί στο κάθισμα.
- Χρησιμοποιείτε πάντα τη ζώνη και βεβαιωθείτε ότι το παιδί είναι σωστά δεμένο στο κάθισμα.
- Βεβαιωθείτε ότι η ζώνη, ο ιμάντας ασφαλείας και οι ιμάντες ποδιών δεν είναι χαλαροί και δεν μπορούν να παγιδευτούν σε κινούμενα μέρη, ιδιαίτερα στους τροχούς, ακόμη και όταν το ποδήλατο χρησιμοποιείται χωρίς παιδί στο κάθισμα.
- Το παιδί που βρίσκεται στο κάθισμα θα πρέπει να είναι πιο ζεστά ντυμένο από τον οδηγό του ποδηλάτου και θα πρέπει να προστατεύεται από τη βροχή. Το παιδί δεν κινείται και έτσι θα κρυώσει γρήγορα.
- Όταν το παιδί βρίσκεται στο κάθισμα συνιστούμε να χρησιμοποιεί κράνος που εφαρμόζει σωστά. Το κράνος θα πρέπει να συμμορφώνεται με το πρότυπο EN 1078:2012+A1:2012.
- Μεταφέρετε το ποδήλατο με τη βάση μεταφοράς ποδηλάτων του αυτοκινήτου σας; Να αφαιρείτε πάντα το κάθισμα. Σαμαράκια στο οδόστρωμα, κραδαμοί και στροβιλισμοί του αέρα ενδέχεται να προξενήσουν ζημιά ή να χαλαρώσουν το κάθισμα ή τη βάση στήριξής του στο ποδήλατο. Κάτι τέτοιο κάνει το κάθισμα μη ασφαλές στη χρήση του και μπορεί να προκαλέσει ατύχημα.

Συντήρηση

- Συντηρείτε το κάθισμα όπως απαιτείται, καθώς αυτό θα σας χαρίσει πολλά χρόνια ικανοποίησης από τη χρήση του. Αρκεί ένας περιστασιακός καθαρισμός με χλιαρό νερό, μαλακό καθαριστικό και ένα πανί.
- Σε περιπτώσεις που υπάρχουν παράπονα ή ελαττώματα που αφορούν το κάθισμα, επικοινωνήστε με το κατάνημα από το οποίο προμηθευτήκατε το παιδικό σας κάθισμα ή με τη εξυπηρέτηση πελατών μας.

Sigurnost vas i vaše djece nam je važna. Stoga izričito preporučujemo da pažljivo pročitate sljedeće upute i upozorenja prije postavljanja sjedalice. Vizualne upute o tome kako i gdje montirati sjedalicu te kako je upotrebljavati uz pripadajuće dodatke, mogu se pronaći na stranicama 4 - 16 u odgovarajućem poglavlju. UPOZORENJA o tome kako koristiti sjedalo i povezane dodatke nalaze se od stranice 44 nadalje.

Upute za montažu

- Sjedalicu treba pričvrstiti samo na odgovarajući bicikl, što znači da bicikl treba biti prikladan za montažu određene sjedalice. Savjetujemo vam da provjerite sve informacije koje su dostavljene uz bicikl i (ako je primjenjivo) nosač prtljage. Ako informacije nisu dostupne, možete potražiti savjet od proizvođača ili dobavljača. Sjedalica nije prikladna za uporabu na mopedu.
- Sjedalo Carrier Mount & Easyfix smije biti pričvršćeno samo na nosač prtljage koji je u skladu s normom EN ISO 11243:2016 i ima kapacitet opterećenja od najmanje 27 kg, iz sigurnosnih razloga. Pobrinite se da kapacitet opterećenja nosača ne bude prekoračen.
- Sjedalica s Frame mounting ne smije se pričvrstiti na cijev sjedala osim ako to ne dopusti proizvođač bicikla.
- Sjedalica se ne smije pričvrstiti na stup sjedala bicikla, osim ako proizvođač bicikla to odobri.
- Provjerite je li sigurnosna traka uvijek pričvršćena kako bi se sjedalo sigurno učvrstilo na bicikl.
- Pripazite da se sjedalica ne naginje prema naprijed kako biste spriječili da dijete ispadne. Naslon za leđa treba biti lagano nagnut unatrag.
- Provjerite rade li svi dijelovi bicikla ispravno kada je sjedalica montirana.
- Redovito provjeravajte jesu li sjedalica i odgovarajuća sredstva za pričvršćivanje dobro zategnuta i pričvršćena.

Upute za uporabu

- Provjerite je li vam zakonski dopuštena upotreba sjedalice u zemlji u kojoj ju namjeravate koristiti.
- Sjedalica za bicikl namijenjena je za vožnju djeteta u svakodnevnim aktivnostima. Ova sjedalica nije prikladna za korištenje u sportskim aktivnostima kao što je brdski biciklizam ili utrke.
- Sjedalica se ne smije upotrebljavati pri brzinama većim od 25 km/h.
- Nemojte voziti dijete koje je premalo da bi bilo sigurno u sjedalici. Ova sjedalica odobrena je za vožnju djece starosti od 9 mjeseci do 5 godina, maksimalne težine 22 kg i maksimalne visine 110 cm.
- Vozite samo djecu koja mogu samostalno sjediti duže vrijeme, najmanje onoliko koliko traje planirana vožnja biciklom. Bez obzira na dob, dijete mora biti sposobno držati glavu podignutom.
- Redovito provjeravajte da dijete ne prelazi maksimalno dopuštenu visinu i težinu.
- Nakon što prvi put instalirate sjedalicu, pobrinite se da napravite kratku probnu vožnju bez djeteta i s njim u sigurnom i mirnom okruženju.

- Pobrinite se da sigurnosni pojas, dodatni sustav za pričvršćivanje i oslonac za noge nisu labavi niti se mogu zaplesti u pokretne dijelove, posebno kotače, čak i kada vozite bicikl bez djeteta u sjedalju.
- Uvijek pažljivo provjerite stabilnost/ravnotežu bicikla prilikom stavljanja djeteta u sjedalicu.
- Uvjerite se da nijedan dio djetetovog tijela ili odjeće ne može doći u kontakt s bilo kojim pokretnim dijelom sjedalice ili bicikla, kao što su kotači, kočioni mehanizmi ili opruge sjedala. Redovito provjeravajte stanje kako dijete raste.
- Pazite da dijete ne može doći u doticaj s oštrim predmetima, primjerice oštećenim kablovima bicikla.
- Ako upotrebljavate biciklističko sjedalo s oprugama, pobrinite se da zaštitite ili prekrijete opruge prije što nego krenete u vožnju s djetetom.
- Uvijek koristite pojas i provjerite je li dijete pravilno vezano u sjedalu.
- Provjerite da pojas, sigurnosna traka i trake za stopala nisu labavi i da se ne mogu zaglaviti u pokretnim dijelovima, posebno kotačima, čak i kada se bicikl koristi bez djeteta u sjedalju.
- Djeca u sjedalici trebaju biti odjevena toplije od vozača bicikla i zaštićena od kiše. Dijete neće biti u pokretu te mu brzo može postati hladno.
- Preporučujemo da dijete u sjedalici nosi kacigu koja dobro prijanja uz glavu. Kaciga treba biti u skladu s normom za kacige EN 1078:2012+A1:2012.
- Želite li voziti bicikl na automobilskom nosaču za bicikl? Obavezno uklonite sjedalicu s bicikla. Neravnine, trzaji i turbulencija zraka mogu oštetiti ili olabaviti sjedalicu ili njen nosač na biciklu. Time sjedalica postaje nesigurna za upotrebu i može uzrokovati nesreću.

Održavanje

- Pravilno održavajte sjedalicu za bicikl kako bi vam služila dugo vremena. Dovoljno je povremeno čišćenje krpom, mlakom vodom i blagim sredstvom za čišćenje.
- U slučaju pritužbe ili nekog nedostatka vezanog za dječju sjedalicu, kontaktirajte trgovinu u kojoj ste kupili sjedalicu ili našu službu za korisnike.

Törődünk gyermeke és az Ön biztonságával. Javasoljuk ezért, hogy az ülés beszerelése előtt figyelmesen olvassa el az alábbi utasításokat és figyelmeztetéseket.

A felszerelés módjára és helyére, valamint az ülés és a megfelelő tartozékok használatára vonatkozó szemléletes utasítások a megfelelő fejezetben és számban található a 4 - 16. oldalon.

FIGYELMEZTETÉSEK a szék és a kapcsolódó kiegészítők használatáról a 44. oldaltól kezdődően található.

Felszerelési utasítások

- Az ülést csak megfelelő kerékpárra szabad felszerelni, ami azt jelenti, hogy a kerékpárnak alkalmasnak kell lennie az adott kerékpárülés felszerelésére. Javasoljuk, hogy ellenőrizze a kerékpárhoz és (adott esetben) a csomagtartóhoz mellékelt információkat. Ha ez nem áll rendelkezésre, kérjen tanácsot a gyártótól vagy a szállítótól. Az ülés mopeden nem használható.
- A Carrier Mount & Easyfix ülést csak olyan csomagtartóra szabad felszerelni, amely megfelel az EN ISO 11243:2016 szabványnak, és legalább 27 kg teherbírással rendelkezik, biztonsági okokból. Ügyeljen arra, hogy a csomagtartó teherbírása ne legyen túllépvé.
- Az Frame mounting ülés nem szerelhető a nyeregcsőre, kivéve, ha a kerékpár gyártója ezt engedélyezi.
- Az ülés nem rögzíthető a nyeregcsőhöz, hacsak a kerékpár gyártója nem engedélyezi.
- Mindig győződjön meg arról, hogy a biztonsági pánt rögzítve van, és az ülés biztonságosan van a kerékpárhoz erősítve.
- Az ülés ne dőljön előre, hogy gyermeke ne csúszson ki belőle. A háttámla dőljön kissé hátra.
- Ellenőrizze, hogy a kerékpár minden alkatrésze megfelelően működik-e az ülés felszerelése után is.
- Ellenőrizze rendszeresen, hogy az ülés és a megfelelő rögzítőelemek teljesen meg vannak-e húzva, és biztonságosak.

Használati utasítás

- Ellenőrizze, hogy engedélyezett-e az ülés használata abban az országban, ahol használni kívánja.
- A kerékpárülés arra szolgál, hogy gyermekét a mindennapokban magával vigye a kerékpárján. Az ülés nem való sporttevékenységekhez, például hegyi kerékpározáshoz vagy versenyzéshez.
- Az ülést 25 km/h-nál nagyobb sebességgel tilos használni.
- Ne szállítson olyan gyermeket, aki túl kicsi ahhoz, hogy biztonságosan üljön az ülésben. Az ülés 9 hónapos és 5 éves kor közötti gyermekek számára engedélyezett, akinek a maximális testsúlya 22 kg, a magassága pedig maximum 110 cm.
- Csak olyan gyermeket szállítson, aki hosszabb ideig, de legalább a tervezett kerékpárút idejéig képes önállóan ülni. Életkortól függetlenül a gyermeknek képesnek kell lennie arra, hogy felemelt helyzetben tartsa a fejét.
- Ellenőrizze rendszeresen, hogy gyermeke nem lépte-e túl a megengedett maximális magasságot és testsúlyt.
- Miután először felszerelte az ülést, tegyen egy rövid

próbautat gyermeke nélkül, majd biztonságos és nyugodt környezetben a gyermekével is.

- Ügyelj arra, hogy a biztonsági öv, a kiegészítő rögzítőszerkezet és a lábtámasz ne legyen laza, és ne akadhatson be mozgó alkatrészekbe, különösen a kerekekbe, még akkor sem, ha a biciklit gyerek nélkül használod.
- Mindig gondosan ellenőrizze a stabilitást/egyensúlyt, amikor gyermekét a kerékpár ülésébe helyezi.
- Ügyeljen rá, hogy gyermeke testének vagy ruházatának egyetlen része se érintkezzen az ülés vagy a kerékpár bármely mozgó alkatrészével, például a kerekekkel, a fékmechanizmusokkal vagy a rugós nyereggel. Ellenőrizze ezt rendszeresen, ahogy gyermeke növekszik.
- Győződjön meg róla, hogy nincsenek olyan éles tárgyak a kerékpáron, amelyekhez a gyermeke hozzáérhet, például kiálló szálú bodenek.
- Ha a kerékpárján rugós nyeret használ, a rugókat fedje be, mielőtt elindul kerékpárjával a gyermekkel az ülésen.
- Mindig használja az övet, és győződjön meg róla, hogy a gyermek megfelelően rögzítve van az ülésben.
- Győződjön meg arról, hogy az öv, a biztonsági pánt és a lábpántok nem lazák, és nem akadhatnak bele mozgó alkatrészekbe, különösen a kerekekbe, akkor sem, ha a kerékpárt gyermek nélkül használják.
- A kerékpárülésben ülő gyermek öltözéke legyen melegebb, mint a kerékpárosé, és a gyermeket védeni kell az esőtől. Gyermeke nem fog mozogni, ezért hamar megfázhat.
- Javasoljuk, hogy használjon a gyermeke jól illeszkedő sisakot, amikor az ülésben ül. A sisak feleljen meg az EN 1078:2012+A1:2012 szabványnak.
- A kerékpárját autója kerékpártartóján viszi magával? Vegye le ekkor mindig a kerékpáros gyermekülést. Az ütések, rázkódások és légörvények károsíthatják vagy lazíthatják az ülést vagy annak a kerékpárhoz való rögzítését. Ez az ülés használatát nem biztonságossá teszi, és balesetet okozhat.

Karbantartás

- Tartsa karban megfelelően a kerékpáros gyermekülést, mert ezután hosszú éveken át örömet fog szerezni a családnak. Elég, ha időnként megtisztítja törőruhával, langyos vízzel és enyhe tisztítószerrel.
- A gyermeküléssel kapcsolatos panasz vagy hiba esetén forduljon ahhoz az üzlethez, ahol a gyermekülést vásárolta, vagy ügyfélszolgálatunkhoz.

Mums rūp jūsu un jūsu bērna drošība. Tāpēc pirms sēdekļa uzstādīšanas iesakām rūpīgi izlasīt turpmāk sniegtos norādījumus un brīdinājumus.

Vizuālus norādījumus par to, kā un kur uzstādīt, kā lietot sēdekli un attiecīgos piederumus, atradīsiet attiecīgajā nodalā un 4 - 16 lappusēs.

BRĪDINĀJUMI par to, kā lietot sēdekli un saistītos piederumus, ir atrodamā, sākot no 44. lappuses.

Montāžas instrukcija

- Sēdekli drīkst uzstādīt tikai uz piemērota velosipēda, proti, velosipēds ir piemērots konkrētā velosipēda sēdekļa uzstādīšanai. Iesakām pārbaudīt visu informāciju, kas ir pievienota velosipēdam un (attiecīgā gadījumā) bagāžniekam. Ja tā nav pieejama, jāvērsas pēc informācijas pie ražotāja vai piegādātāja. Sēdekļi nav piemēroti izmantošanai uz mopēda.
- Sēdekļi Carrier Mount & Easyfix jāuzstāda tikai uz bagāžas turētāja, kas atbilst EN ISO 11243:2016 standartam un kura kravnesība ir vismaz 27 kg, drošības apsvērumu dēļ. Pārļiecinieties, ka turētāja kravnesība netiek pārsniegta.
- Sēdekļi ar Frame mounting nedrīkst tikt piestiprināti pie sēdekļa caurules, ja vien to nav atļāvis velosipēda ražotājs.
- Sēdekli nedrīkst piestiprināt pie sēdekļa balsta, ja vien to nav atļāvis velosipēda ražotājs.
- Pārļiecinieties, ka drošības sikсна vienmēr ir piestiprināta, lai sēdekļi būtu droši nostiprināti pie velosipēda.
- Pārļiecinieties, ka sēdekļi nav noliekts uz priekšu, lai bērns no tā neizlidētu. Atzveļnei jābūt nedaudz noliekta atpakaļ.
- Pārbaudiet, vai visas velosipēda daļas darbojas pareizi, ja sēdekļi ir uzstādīti.
- Regulāri pārbaudiet, vai sēdekļi un attiecīgie stiprinājumi ir pilnībā pievilkti un nostiprināti.

Lietošanas instrukcija

- Pārbaudiet, vai valsti, kurā plānojat izmantot sēdekli, ir likumīgi atļauts to izmantot.
- Velosipēda sēdekļi ir paredzēti bērna pārvadāšanai ar velosipēdu ikdienā. Sēdekļi nav piemēroti sporta aktivitātēm, piemēram, kalnu ritenbraukšanai vai sacensībām.
- Sēdekli nedrīkst izmantot, ja ātrums pārsniedz 25 km/h.
- Nepārvadājiet bērnus, kas ir pārāk maži, lai droši sēdētu sēdekļī. Sēdekļītis ir paredzēts bērniem vecumā no 9 mēnešiem līdz 5 gadiem, kuru maksimālais svars ir 22 kg un maksimālais augums – 110 cm.
- Ar velosipēdu pārvadājiet tikai bērnus, kuri var sēdēt bez palīdzības ilgāku laiku, vismaz tik ilgi, cik ilgs ir plānotais brauciens ar velosipēdu. Neatkarīgi no vecuma bērnam ir jāspēj noturēt galvu paceltu.
- Regulāri pārbaudiet, vai jūsu bērns nepārsniedz maksimālo atļauto augumu un svaru.
- Kad esat pirmo reizi uzstādījis sēdekli, pārļiecinieties, ka esat veicis visu izmēģinājuma braucienu bez bērna un ar bērnu drošā un klusā vidē.
- Pārļiecinieties, ka drošības josta, papildu fiksācijas

sistēma un kāju balsts nav vajīgi vai nevar iesprūst kustīgās detaļās, īpaši riteņos, arī tad, kad braucat ar velosipēdu bez bērna sēdekli.

- Vienmēr rūpīgi pārbaudiet stabilitāti/līdzsvaru, kad ievietojat bērnu sēdekli uz velosipēda.
- Pārļiecinieties, ka nevienai bērna ķermeņa daļai vai apģērbam nav iespējams saskarties ar kādu kustīgu sēdekļa vai velosipēda daļu, piemēram, riteņiem, bremžu mehānismiem vai velosipēda sēdekļiem ar atspērēm. Regulāri to pārbaudiet, bērnam pieaugot.
- Pārļiecinieties, ka sēdekli nav asu priekšmetu, kuram bērns var pieskarties, piemēram, saplēstu kabelu.
- Ja uz velosipēda izmantojat velosipēda sēdekli ar atspērēm, pirms braukšanas ar velosipēdu ar bērnu sēdekli pārļiecinieties, ka atsperes ir aizklātas.
- Vienmēr izmantojiet drošības jostu un pārļiecinieties, ka bērns ir pareizi piesprādzēts sēdekli.
- Pārļiecinieties, ka drošības josta, drošības sikсна un kāju siksnas nav vaļīgas un nevar iestrēgt kustīgās detaļās, īpaši riteņos, arī tad, ja velosipēds tiek lietots bez bērna sēdekli.
- Bērniem velosipēdu sēdekļos jābūt siltāk apģērbtiem nekā velosipēdu vadītājiem, un viņi jāpasargā no lietus. Jūsu bērns nebūs kustīgs, tāpēc ātrāk saaukstēsies.
- Mēs iesakām bērnam, atrodoties sēdekli, lietot labi pieguļošu kiveri. Kiveri jāatbilst standartam EN 1078:2012+A1:2012.
- Nemat līdzi velosipēdu ar automašīnas velosipēdu turētāju? Vienmēr noņemiet velosipēda sēdekli. Grambas, kratīšanās un brāzmainums var sabojāt vai padarīt sēdekli vaļīgu vai tā stiprinājumu pie velosipēda. Tas padara sēdekli nedrošu lietošanā un var izraisīt negadījumus.

Apkope

- Veiciet pareizu sava velosipēda sēdekļa apkopi, jo tad tas sniegs ilgus gadus prieka. Pietiek to laiku pa laikam notīrīt ar drānu, remdenu ūdeni un maigu tīrīšanas līdzekli.
- Sūdzību vai defektu gadījumā, kas saistīti ar jūsu bērnu sēdekli, sazinieties ar veikalu, kurā iegādājāties bērnu sēdekli, vai mūsu klientu apkalpošanas dienestu.

Mums rūpite jūs ir jūsų vaiko saugumas. Todėl primygtinai rekomenduojame prieš tvirtinant kėdutę atidžiai perskaityti toliau pateiktas instrukcijas ir įspėjimus. Vaizdinės instrukcijos, kaip ir kur tvirtinti, ir kaip naudoti kėdutę bei susijusius priedus, pateikiamos atitinkamame skyriuje ir 4 - 16 puslapiuose. ĮSPĖJIMAI apie tai, kaip naudoti sėdynę ir susijusius priedus, pateikiami nuo 44 puslapio.

Tvirtinimo instrukcijos

- Kėdutė turi būti tvirtinama prie tinkamo dviračio, tai reiškia, kad dviratis turi būti tinkamas specialiai dviračio kėdutei tvirtinti. Rekomenduojame patikrinti visą su dviračiu ir (kai taikoma) bagažo laikikliu pateiktą informaciją. Jei ji nepasiekiamą, turėtumėte pasikonsultuoti su gamintoju arba tiekėju. Kėdutė netinkama naudoti ant mopedo.
- Carrier Mount & Easyfix sėdynę galima tvirtinti tik prie bagažinės laikiklio, atitinkančio EN ISO 11243:2016 standartą ir turinčio bent 27 kg keliamąją galią, dėl saugumo priežasčių. Įsitinkinkite, kad laikiklio keliamoji galia neviršijama.
- Kėdutė su Frame mounting negali būti tvirtinama prie sėdynės vamzdžio, nebent tai leidžia dviračio gamintojas.
- Kėdutės negalima tvirtinti prie kėdutes atramos, nebent tai leidžia dviračio gamintojas.
- Įsitinkinkite, kad saugos dirželis visada pritvirtintas, kad sėdynė būtų saugiai pritvirtinta prie dviračio.
- Įsitinkinkite, kad kėdutė nekrypsta į priekį, kad jūsų vaikas neišslystų. Atlošas turi būti šiek tiek pasviręs atgal.
- Patikrinkite, ar pritvirtinus kėdutę visos dviračio dalys veikia tinkamai.
- Būtinai reguliariai tikrinkite, ar kėdutė ir susiję tvirtinimo elementai iki galo ir saugiai priveržti.

Naudojimo instrukcijos

- Patikrinkite, ar jums teisiškai leidžiama naudoti kėdutę šalyje, kurioje ketinate ją naudoti.
- Jūsų dviračio kėdutė skirta jūsų vaikui kasdien vežiotis ant dviračio. Kėdutė netinkama užsimti sportine veikla, pavyzdžiui, važinėti dviračiu kalnuose ar lenktyniauti.
- Kėdutės negalima naudoti važiuojant didesniu nei 25 km/h greičiu.
- Nevežkite vaiko, kuris yra per jaunas, kad saugiai sėdėtų kėduteje. Kėdutė patvirtinta naudoti vaikams nuo 9 mėnesių iki 5 metų, sveriantiems ne daugiau kaip 22 kg, kurių ūgis ne didesnis kaip 110 cm.
- Vaikus vežkite tik tuo atveju, jei jie gali ilgai ar bent jau numatytą kelionės dviračiu trukmę sėdėti be pagalbos. Nepaisant amžiaus, jūsų vaikas turi gebėti laikyti pakeltą galvą.
- Reguliariai tikrinkite, ar jūsų vaikas neviršijo didžiausio leistino ūgio ir svorio.
- Pritvirtinę kėdutę pirmą kartą, būtinai trumpai pabandykite važiuoti be vaiko ir su vaiku saugioje ramioje aplinkoje.
- Įsitinkinkite, kad saugos diržas, papildoma tvirtinimo sistema ir kojų atrama nėra laisvi ar negali įstrigti

judančiose dalyse, ypač ratuose, net kai važiuojate dviračiu be vaiko sėdynėje.

- Sodindami vaiką į kėdutę ant dviračio, visada atidžiai patikrinkite stabilumą / pusiausvyrą.
- Įsitinkinkite, kad jokia jūsų vaiko kūno dalis ar drabužis negali liestis prie jokios judančios kėdutes ar dviračio dalies, pavyzdžiui, ratų, stabdymo mechanizmų arba spyruoklinių sėdynių. Tai reguliariai tikrinkite vaikui augant.
- Įsitinkinkite, kad nėra jokių aštrių objektų, kuriuos jūsų vaikas galėtų paliesti, pavyzdžiui, įtrūkusių laidų.
- Jei ant savo dviračio naudojate sėdynę su spyruoklėmis, prieš važiuodami dviračiu su kėduteje pasodintu vaiku būtinai uždenkite spyruokles.
- Visada naudokite diržą ir įsitinkinkite, kad vaikas yra tinkamai pritvirtintas sėdynėje.
- Įsitinkinkite, kad diržas, saugos dirželis ir kojų dirželiai nėra laisvi ir negali įstrigti judančiose dalyse, ypač ratuose, net kai dviratis naudojamas be vaiko sėdynėje.
- Į dviračio kėdutes sodinamus vaikus reikia aprenkti šilčiau, nei apsirengia dviračių vairuotojai, ir juos reikia apsaugoti nuo lietaus. Jūsų vaikas nejudės, todėl greičiau sušals.
- Kai vaikas sėdi kėduteje, rekomenduojame jam uždėti gerai priglundantį šalmą. Šalmas turi atitikti standartą EN 1078:2012+A1:2012.
- Vežatės dviratį ant automobilinio dviračių laikiklio? Visada nuimkite dviračio kėdutę. Dėl smūgių, kratymo ir oro turbulencijos kėdutė gali būti pažeista arba atsilaisvinti nuo dviračio. Dėl to kėdutė nėra saugi naudoti ir gali lemti nelaimingą atsitikimą.

Priežiūra

- Tinkamai prižiūrėkite savo dviračio kėdutę, tokiu atveju ji bus tinkama naudoti daugybę metų. Pakanka ją kartais nuvalyti šluoste, drungnu vandeniu ir švelnia valymo priemone.
- Skundo ar defekto, susijusio su jūsų vaikiška kėdute, atveju kreipkitės į parduotuvę, kurioje pirkote vaikišką kėdutę, arba mūsų klientų aptarnavimo tarnybą.

Ne pasă de siguranța dumneavoastră și a copilului dumneavoastră. Prin urmare, vă recomandăm cu tărie să citiți cu atenție următoarele instrucțiuni și avertismente înainte de a instala scaunul.

Instrucțiunile vizuale privind modul și locul de montare, precum și modul de utilizare a scaunului și a accesoriilor relevante pot fi găsite în capitolul și numărul corespunzător de la paginile 4 - 16.

AVERTISMENTE despre cum să folosești scaunul și accesoriile aferente se găsesc începând cu pagina 44.

Instrucțiuni de montare

- Scaunul trebuie montat numai pe o bicicletă adecvată, ceea ce înseamnă că bicicleta este adecvată pentru montarea scaunului specific de bicicletă. Vă sfătuim să verificați toate informațiile furnizate împreună cu bicicleta și (dacă este cazul) cu suportul pentru bagaje. În cazul în care nu sunt disponibile, trebuie să solicitați sfaturi de la producător sau furnizor. Scaunul nu este adecvat pentru utilizarea pe un moped.
- Scaunul Carrier Mount & Easyfix trebuie montat doar pe un portbagaj care respectă standardul EN ISO 11243:2016 și are o capacitate de încărcare de cel puțin 27 kg, din motive de siguranță. Asigurați-vă că nu se depășește capacitatea de încărcare a portbagajului.
- Scaunul cu Frame mounting nu trebuie fixat pe tija de șa decât dacă este permis de producătorul bicicletei.
- Scaunul nu poate fi atașat la tija de șa decât dacă este permis de producătorul bicicletei.
- Asigurați-vă că banda de siguranță este întotdeauna fixată pentru a prinde scaunul de bicicletă.
- Asigurați-vă că scaunul nu este înclinat în față pentru a evita ca copilul să alunece din el. Spătarul trebuie să fie ușor înclinat spre spate.
- Verificați dacă toate părțile bicicletei funcționează corect cu scaunul montat.
- Asigurați-vă că verificați în mod regulat dacă scaunul și elementele de fixare relevante sunt complet strânse și fixate.

Instrucțiuni de utilizare

- Verificați dacă aveți permisiunea legală de a utiliza scaunul în țara în care intenționați să îl folosiți.
- Scaunul dumneavoastră de bicicletă este destinat să vă luați copilul cu dumneavoastră pe bicicletă într-un cadru cotidian. Scaunul nu este potrivit pentru activități sportive, cum ar fi ciclismul montan sau cursele.
- Scaunul nu trebuie să fie utilizat la viteze mai mari de 25 km/h.
- Nu transportați un copil care este prea mic pentru a sta în siguranță pe scaun. Scaunul este omologat pentru copii cu vârsta cuprinsă între 9 luni și 5 ani, cu o greutate maximă de 22 kg și o înălțime maximă de 110 cm.
- Transportați numai copii care pot sta fără ajutor pentru o perioadă de timp îndelungată și cel puțin atât timp cât durează călătoria cu bicicleta prevăzută. Indiferent de vârstă, copilul trebuie să fie capabil să își țină capul sus.
- Verificați în mod regulat dacă copilul dumneavoastră

nu depășește înălțimea și greutatea maximă admisă.

- După ce ați instalat scaunul pentru prima dată, asigurați-vă că faceți o scurtă călătorie de probă fără și cu copilul dumneavoastră, într-un mediu sigur și liniștit.
- Asigurați-vă că centura de siguranță, sistemul de retenție suplimentar și suportul pentru picioare nu sunt slăbite sau nu pot rămâne blocate în părțile mobile, în special în roți, chiar și atunci când mergeți cu bicicleta fără un copil în scaun.
- Verificați întotdeauna cu atenție stabilitatea/echilibrul atunci când vă așezați copilul în scaunul de pe bicicletă.
- Asigurați-vă că nu este posibil ca vreo parte a corpului sau a îmbrăcămintei copilului dumneavoastră să intre în contact cu vreo parte mobilă a scaunului sau a bicicletei, cum ar fi roțile, mecanismele de frânare sau șeile cu arcuri. Verificați acest lucru în mod regulat pe măsură ce copilul crește.
- Asigurați-vă că nu există obiecte ascuțite pe care copilul le poate atinge, cum ar fi cabluri rupte.
- Dacă folosiți o șa cu arcuri pe bicicletă, asigurați-vă că acoperiți arcurile înainte de a merge pe bicicletă cu copilul în scaun.
- Folosiți întotdeauna centura și asigurați-vă că copilul este corect fixat în scaun.
- Asigurați-vă că centura, banda de siguranță și curelele pentru picioare nu sunt slăbite și nu se pot prinde în părți mobile, în special în roți, inclusiv atunci când bicicleta este folosită fără copil în scaun.
- Copiii din scaunele de bicicletă trebuie să fie îmbrăcați mai călduros decât conducătorii de biciclete și trebuie protejați de ploaie. Copilul dumneavoastră nu se va mișca și, prin urmare, va răci rapid.
- Vă recomandăm ca copilul dumneavoastră să folosească o cască de protecție bine adaptată atunci când se află în scaun. Casca trebuie să fie conformă cu EN 1078:2012+A1:2012.
- Vă luați bicicleta cu dumneavoastră în suportul pentru biciclete al mașinii? Întotdeauna scoateți scaunul de bicicletă. Loviturile, zdrcinăturile și turbulențele de aer pot deteriora sau slăbi scaunul sau fixarea acestuia pe bicicletă. Acest lucru face ca utilizarea scaunului să fie nesigură și poate provoca un accident.

Întreținere

- Întrețineți corect scaunul de bicicletă, deoarece acesta vă va oferi apoi mulți ani de plăcere. Este suficient să îl curățați ocazional cu o cârpă, apă caldă și un agent de curățare ușor.
- În cazul unei reclamații sau al unui defect legat de scaunul dumneavoastră pentru copii, contactați magazinul de unde ați cumpărat scaunul pentru copii sau serviciul nostru de asistență pentru clienți.

Záleží nám na vašej bezpečnosti a bezpečnosti vášho dieťaťa. Preto dôrazne odporúčame, aby ste si pred inštaláciou sedadla pozorne prečítali nasledujúce pokyny a upozornenia.

Vizuálne pokyny, ako a kde namontovať a ako používať sedadlo a príslušné príslušenstvo, nájdete v príslušnej kapitole a čísla na stranách 4 - 16.

UPOZORENIA o tom, ako používať sedadlo a súvisiace príslušenstvo, nájdete od strany 44 ďalej.

Návod na montáž

- Sedadlo by sa malo namontovať len na vhodný bicykel, čo znamená, že bicykel je vhodný na montáž konkrétneho sedadla. Odporúčame vám skontrolovať všetky informácie dodané s bicyklom a (prípadne) s nosičom batožiny. Ak nie sú k dispozícii, mali by ste požiadať o radu výrobcu alebo dodávateľa. Sedadlo nie je vhodné na použitie na mopede.
- Sedadlo Carrier Mount & Easyfix smie byť pripevnené iba na nosič batožiny, ktorý spĺňa normu EN ISO 11243:2016 a má nosnosť aspoň 27 kg z bezpečnostných dôvodov. Uistite sa, že nosnosť nosiča nie je prekročená.
- Sedadlo s Frame mounting nesmie byť pripevnené na sedlovku, pokiaľ to výrobca bicykla nepovolí.
- Sedadlo nesmie byť pripevnené k stĺpiku sedadla, pokiaľ to nie je povolené výrobcom bicykla.
- Uistite sa, že bezpečnostný popruh je vždy upevnený, aby bolo sedadlo bezpečne pripevnené k bicyklu.
- Dbajte na to, aby sa sedadlo nenakláňalo dopredu, aby z neho dieťa neskĺzlo. Operadlo by sa malo mierne skláňať dozadu.
- Skontrolujte, či všetky časti bicykla správne fungujú s namontovaným sedadlom.
- Pravidelne kontrolujte, či sú sedadlo a príslušné upevňovacie prvky úplne dotiahnuté a zaistené.

Návod na použitie

- Overte si, či máte zákonné povolenie na používanie sedadla v krajine, v ktorej ho chcete používať.
- Sedadlo na bicykel je určené na každodenné nosenie dieťaťa na bicykli. Sedadlo nie je vhodné na športové aktivity, ako je horská cyklistika alebo preteky.
- Sedačka sa nesmie používať pri rýchlostiach nad 25 km/h.
- Neprevádzajte dieťa, ktoré je príliš malé na to, aby bezpečne sedelo v sedadle. Sedadlo je schválené pre deti od 9 mesiacov do 5 rokov s maximálnou hmotnosťou 22 kg a maximálnou výškou 110 cm.
- Prevádzajte len deti, ktoré dokážu dlhší čas sedieť bez pomoci, a to aspoň tak dlho, ako je plánovaná cesta na bicykli. Bez ohľadu na vek musí byť vaše dieťa schopné držať hlavu hore.
- Pravidelne kontrolujte, či vaše dieťa neprekračuje maximálnu povolenú výšku a hmotnosť.
- Po prvej inštalácii sedadla sa uistite, že ste absolvovali krátku skúšobnú jazdu bez dieťaťa a s dieťaťom v bezpečnom a tichom prostredí.
- Uistite sa, že bezpečnostný pás, dodatočný systém uchytenia a opierka na nohy nie sú uvoľnené alebo sa nemôžu zachytiť v pohyblivých častiach, najmä

kolesách, aj keď jazdíte na bicykli bez dieťaťa v sedadle.

- Pri umiestňovaní dieťaťa do sedadla na bicykli vždy starostlivo skontrolujte stabilitu/vyváženosť.
- Uistite sa, že žiadna časť tela alebo odevu dieťaťa nemôže prísť do kontaktu s pohyblivou časťou sedadla alebo bicykla, ako sú kolesá, brzdové mechanizmy alebo odpružené sedlá. Pravidelne to kontrolujte, keď vaše dieťa rastie.
- Dbajte na to, aby sa dieťa nedotýkalo žiadnych ostrých predmetov, napríklad rozstrapkaných káblov.
- Ak na bicykli používate sedlo s pružinami, pred jazdou na bicykli s dieťaťom v sedle sa uistite, že sú pružiny zakryté.
- Vždy používajte pás a uistite sa, že dieťa je správne pripútané v sedadle.
- Uistite sa, že pás, bezpečnostný popruh a popruhy na nohy nie sú uvoľnené a nemôžu sa zachytiť v pohyblivých častiach, najmä v kolesách, aj keď sa bicykel používa bez dieťaťa v sedadle.
- Deti v sedadlách na bicykloch musia byť teplejšie oblečené ako jazdci na bicykloch a mali by byť chránené pred dažďom. Vaše dieťa sa nebuďe hýbať, a preto rýchlo prechladne.
- Odporúčame, aby vaše dieťa v sedadle používalo dobre padnúcu prilbu. Prilba by mala spĺňať normu EN 1078:2012+A1:2012.
- Beriete si bicykel so sebou na nosič bicyklov v aute? Vždy odstráňte sedadlo. Nárazy, otrasy a turbulencie vzduchu môžu poškodiť alebo uvoľniť sedadlo alebo jeho upevnenie k bicyklu. Tým sa sedadlo stáva nebezpečným na používanie a môže spôsobiť nehodu.

Údržba

- Správne udržiavajte svoje sedadlo na bicykli, pretože vám potom poskytnie mnoho rokov radosti. Stačí ho občas vyčistiť handričkou, vlažnou vodou a jemným čistiacim prostriedkom.
- V prípade reklamácie alebo závady týkajúcej sa vášho sedadla pre deti sa obráťte na predajcu, v ktorej ste ho zakúpili, alebo na náš zákaznický servis.

Skrbimo za vas in varnost vašega otroka. Zato toplo priporočamo, da pred namestitvijo sedeža natančno preberete naslednja navodila in opozorila. Vizualna navodila o tem, kako in kje namestiti ter kako uporabljati sedež in ustrezne dodatke, najdete v ustreznem poglavju in številki na straneh 4 - 16. OPOZORILA o uporabi sedeža in povezanih dodatkov so na voljo od strani 44 naprej.

Navodila za montažo

- Sedež naj bo nameščen le na ustrezno kolo, kar pomeni, da je kolo primerno za montažo določenega kolesarskega sedeža. Svetujemo vam, da preverite vse informacije, ki so priložene kolesu in (kjer velja) prtljažniku. Če niso na voljo, se posvetujte s proizvajalcem ali dobaviteljem. Sedež ni primeren za uporabo na mopedu.
- Sedež Carrier Mount & Easyfix je treba pritrditi samo na prtljažnik, ki ustreza standardu EN ISO 11243:2016 in ima nosilnost vsaj 27 kg, zaradi varnostnih razlogov. Poskrbite, da nosilnost prtljažnika ni presežena.
- Sedež z Frame mounting se ne sme pritrditi na sedežno oporo, razen če to dovoli proizvajalec kolesa.
- Sedeža ni mogoče pritrditi na sedežno oporo, razen če to dovoli proizvajalec kolesa.
- Prepričajte se, da je varnostni trak vedno pritrjen, da je sedež varno nameščen na kolo.
- Prepričajte se, da sedež ni nagnjen naprej, da otrok ne zdrsne iz njega. Naslonjalo mora biti rahlo nagnjeno nazaj.
- Preverite, ali vsi deli kolesa pravilno delujejo z nameščenim sedežem.
- Redno preverjajte, ali so sedež in ustrezni pritrdilni elementi popolnoma zategnjeni in pritrjeni.

Navodila za uporabo

- Preverite, ali imate zakonsko dovoljenje za uporabo sedeža v državi, v kateri ga nameravate uporabljati.
- Namen sedeža za kolo je, da otroka vzamete s seboj na kolesu v vsakodnevnem okolju. Sedež ni primeren za športne aktivnosti, kot sta gorsko kolesarjenje ali dirkanje.
- Sedeža ne smete uporabljati pri hitrosti nad 25 km/h.
- Ne prevažajte otroka, ki je premlad, da bi varno sedel v sedežu. Sedež je odobren za otroke od 9 mesecev do 5 let, z največjo težo 22 kg in največjo višino 110 cm.
- Prevažajte samo otroke, ki lahko dlje časa sedijo brez pomoči in vsaj tako dolgo, kot je predvideno potovanje s kolesom. Ne glede na starost mora vaš otrok znati držati glavo pokonci.
- Redno preverjajte, da vaš otrok ne presega največje dovoljene višine in teže.
- Ko sedež prvič namestite, opravite kratko testno vožnjo brez in z otrokom v varnem in tihem okolju.
- Poskrbite, da varnostni pas, dodatni sistem za pritrditev in opora za noge niso ohlapni ali se lahko zataknejo v gibljive dele, zlasti kolesa, tudi ko kolo vozite brez otroka v sedežu.
- Ko otroka postavite v sedež na kolesu, vedno natančno preverite stabilnost/ravnotežje.

- Prepričajte se, da noben del otrokovega telesa ali oblačila ne pride v stik s katerim koli gibljivim delom sedeža ali kolesa, kot so kolesa, zavorni mehanizmi ali vzmeteni sedeži. Kako otrok raste, to redno preverjajte.
- Prepričajte se, da ni ostrih predmetov, ki bi se jih vaš otrok lahko dotaknil, kot so obrabljeni kabli.
- Če na kolesu uporabljate sedež s sedežnimi vzmetmi, pred vožnjo s kolesom z otrokom v sedežu obvezno pokrijte vzmeti.
- Vedno uporabljajte pas in se prepričajte, da je otrok pravilno pripet v sedežu.
- Prepričajte se, da pas, varnostni trak in trakovi za noge niso ohlapni in se ne morejo ujeti v gibljive dele, zlasti v kolesa, tudi kadar se kolo uporablja brez otroka v sedežu.
- Otroci v kolesarskih sedežih morajo biti topleje oblečeni kot kolesarji in morajo biti zaščiteni pred dežjem. Vaš otrok se ne bo premikal in ga bo zato hitro zazebló.
- Priporočamo, da vaš otrok dokler je v sedežu, uporablja dobro prilagajajočo čelado. Čelada naj bo v skladu z EN 1078:2012+A1:2012.
- Ali kolo prevažate na nosilcu za kolo na avtomobilu? Vedno odstranite sedež za kolo. Udarci, sunki in zračna turbulenca lahko poškodujejo ali zrahljajo sedež ali njegov nosilec na kolesu. Zaradi tega sedež ni varen za uporabo in lahko povzroči nesrečo.

Vzdrževanje

- Pravilno vzdržujte svoj sedež za kolo, saj vam bo tako v užitek dolga leta. Dovolj je, da ga občasno očistite s krpo, mlačno vodo in blagim čistilnim sredstvom.
- V primeru reklamacije ali okvare otroškega sedeža Urban Iki se obrnite na trgovino, kjer ste otroški sedež Urban Iki kupili, ali pa na našo službo za pomoč strankam.

Мидбаємо провашу безпеку та безпеку вашої дитини. Відповідно, перед встановленням крісла настійно рекомендується ознайомитися з наведеними нижче інструкціями та попередженнями.

Наочні інструкції щодо способу та місць встановлення, а також щодо експлуатації крісла та аксесуарів знаходяться у відповідних розділах на сторінках 4 - 16. ПОПЕРЕДЖЕННЯ про те, як використовувати сидіння та відповідні аксесуари, можна знайти з 44 сторінки й далі.

Інструкція зі встановлення

- Крісло дозволяється встановлювати тільки на сумісний велосипед, тобто його конструкція має відповідати вимогам цього конкретного крісла. Рекомендується ознайомитися з відповідними інструкціями до велосипеда і (якщо застосовно) до багажника. Якщо така інструкція немає, слід звернутися за рекомендаціями до виробника або продавця. Крісло не підходить для кріплення на мопеди.
- Сидіння Carrier Mount & Easyfix слід встановлювати лише на багажник, який відповідає стандарту EN ISO 11243:2016 і має вага та опір діюмність щонайменше 27 кг з міркувань безпеки. Переконайтеся, що вага та опір діюмність багажника не перевищена.
- Крісло з Frame mounting не можна кріпити до підсідельної труби, якщо це не дозволено виробником велосипеда.
- Крісло не можна прикріплювати до підсідельного штиря, якщо інше не дозволено виробником велосипеда.
- Переконайтеся, що страховальний ремінь зав'язаний і закріплений, щоб сидіння було надійно прикріплено до велосипеда.
- Переконайтеся, що крісло не нахилене вперед щодо дитини і не сповзла з нього. Спинка сидіння має бути трохи нахилена назад.
- Переконайтеся, що всі частини велосипеда коректно функціонують зі встановленим кріслом.
- Регулярно переконайтеся, що крісло і його кріпильні елементи повністю затягнуті та зафіксовані.

Керівництво з експлуатації

- Перевірте, чи дозволено за законом експлуатація дитячих крісел для велосипеда у вашій країні.
- Крісло призначено для перевезення дитини на велосипеді у повсякденних умовах. Крісло не підходить для заняття спортом, наприклад, маунтнбайком або велогонками.
- Привикористанні сидіння забороняється їхати зі швидкістю понад 25 км/год.
- Не перевозьте в кріслі дитину, якщо її вік за надто малий, щоб вона могла безпечно сидіти. У кріслі дозволено перевозити дітей віком від 9 місяців до 5 років вагою до 22 кг і зростом до 110 см.
- Перевозьте дитину тільки якщо вона задовільно сидить в кріслі без уваги протягом свого часу поїздки. Ваша дитина повинна мати можливість утримувати голову, незалежно від віку.
- Регулярно переконайтеся, що вага і зріст вашої дитини не перевищують максимально допустимих.
- Після того, як ви вперше встановите крісло, обов'язково виконайте пробну поїздку без дитини та знео безпечних, спокійних умовах.
- Переконайтеся, що ремінь безпеки, додаткова система фіксації та підніжка не вобтаються і не можуть застрягти в

рухомих частинах, особливо в колесах, навіть коли ви їдете на велосипеді без дитини в сидінні.

- Під час поїздки дитини на велосипеді не крісло завжди ретельно контролюйте стійкість і рівновагу.
- Переконайтеся, що ремінь безпеки на частині ладитини або її одягнуто, щоб уникнути контакту з будь-якою рухомою частиною крісла велосипеда - колесами, гальмами, пружинами сидіння тощо. Перевіряйте це регулярно в міжрізостання вашої дитини.
- Переконайтеся, що в межах досяжності дитини немає гострих предметів, наприклад, тросів в жилках, що стирчать.
- Якщо сидло вашого велосипеда оснащено пружинами, відгородіть їх перед поїздкою з дитиною в кріслі.
- Завжди використовуйте ремінь безпеки переконайтеся, що дитина надійно зафіксована в сидінні.
- Переконайтеся, що ремінь, страховальний ремінь і ремінь для ніг не ослаблені та не можуть потрапити в рухомих частин, особливо колеса, навіть коли велосипед використовується без дитини в сидінні.
- Дитину, яка сидить на велосипедному кріслі, необхідно одягнути тепліше, ніж водія велосипеда, а також захистити від дощу. Оскільки дитина сидить без руху, вона може швидко замерзнути.
- При перевезенні дитини на велике крісло не рекомендується надіти шолом відповідного розміру. Такий шолом має відповідати стандарту EN 1078:2012+A1:2012.
- Перевозити велосипед на крокшій автомобіль? Перед поїздкою обов'язково знайте дитяче крісло велосипеда. Вибірні, тряска і захвнення повітряного потоку можуть пошкодити крісло або послабити кріплення. У результаті крісло стає небезпечним, що може призвести до нещасного випадку.

Догляд за кріслом

- Доглядайте за кріслом за інструкцією, щоб воно служило вам багатороків. Буде достатньо час від часу очищати його тканиною, теплою водою і мийним засобом м'якої дії.
- Якщо виявилася несправність, зверніться в магазин, де ви придбали дитяче крісло, або в нашу службу підтримки.

כיסא האופניים. מהמורות, טלסלות ומערכולות אוויר עוללות לגרונם לנזק או לשחרר כיסא הכיסא או את החיבור שלו לאופניים. דבר זה יהפוך את הכיסא ללא בטוח לשימוש ועלול לגרום לתאונה.

תחזוקה

- צריך לתחזק את הכיסא בצורה חולמת, מכיוון שכך תוכלו ליהנות ממנו במשך שנים רבות. מספיק לנקות אותו מדי פעם באמצעות מטלית, מים פושרים וחומר ניקוי קל.
- במקרה של תלונה או פגם הקשורים לכיסא של הילד, צריך ליצור קשר עם התנת במשך קנייתם את הכיסא או עם שירות הקלחות שלנו.

הנחיות להרכבה

אכפת לנו מהבטיחות שלכם ולכן, לפיכך, אנו מאוד ממליצים לקרוא בהירות את ההנחיות והאזהרות הבאות לפני שמתקינים את הכיסא. אפשר למצוא הנחיות וחיות לגבי איך איפה להרכיב וכיצד להשתמש בכיסא ובאביזרים 16 - 4.הרלוונטיים בפרק ובמספר המתיימים בעמודים 16. האזהרות לגבי אופן השימוש במושב ובאביזרים הנלווים ניתן למצוא החל מעמוד 44 ואילך.

- צריך להתאים את הכיסא רק לאופניים מתאימים, כלומר שהאופניים מתאימים להרכבה של כיסא למצוא הנחיות וחיות לגבי איך איפה להרכיב וכיצד להשתמש בכיסא ובאביזרים (ובמידה שזה אפשרי) עם סבל המשא. אם זה לא אפשרי, בדאי לחפש מידע אצל היצרן או הספק. הכיסא אינו מתאים לשימוש על סוסטוס.
- EN יש להתקין רק על מתקן מסען העומד בתקן Carrier Mount & Easyfix מושב ובעל קיבולת משקל של לפחות 27 ק"ג, מטעמי בטיחות. דוא ISO 11243:2016 שקיבולת המשקל של המתקן אינה חורגת.
- למוט האוכף, אלא אם כן הדבר frame mounting לא ניתן לחבר את המושב עם מותר על ידי יצרן האופניים.
 - לא ניתן לחבר את הכיסא לעמוד הכיסא אלא אם יצרן האופניים מאשר זאת.
 - דוא שרצועת הבטיחות מחוברת תמיד כדי לקבוע את המושב לאופניים
- צריך לשים לב שהכיסא לא ייטה קדימה על מנת למנוע מצב שהילד יחלק החוצה ממנו. המשענת צריכה להיות מוטה מעט אחורה.
 - צריך לבדוק שכל חלקי האופניים מתפקדים בצורה נכונה כשהכיסא מורכב.
- צריך להקפיד לבדוק באופן קבוע שהכיסא ואביזרי הסגירה הרלבנטיים מהודקים היטב ומאובטחים.

הנחיות לשימוש

- צריך לבדוק האם יש אישור חוקי להשתמש בכיסא במדינה שבה אתם מתכוונים להשתמש בו.
- כיסא האופניים מיועד על מנת לקחת את הילד שלך איתך על האופניים במסגרת יזימוית. הכיסא לא מיועד לפעילויות ספורטיביות כמו רכיבת הרים או מרוצים.
 - קמ"ש 25. אסור להשתמש במושב במהירויות אשר עולות על
- אסור להושיב בכיסא ילד צעיר מכדי לשבת בצורה בטוחה בכיסא. הכיסא מאושר ק"ג וגובה מקסימלי 22 שנים, עם משקל מקסימלי של 5 חודשים ועד פעילדים מגיל 10.10 ש"מ.
- צריך לקחת רק ילדים שיכולים לשבת בלי עזרה במשך פרק זמן ממושכים, ולפחות למשך הזמן שהתכנתם לקחת אותם על האופניים. בלי קשר לגיל, הילד צריך להיות מסוגל להתחוק את האש כלפי מעלה.
 - צריך לבדוק באופן קבוע שהילד לא עובר את הגובה והמשקל המותרים.
- לאחר שהכיסא יותקן בפעם הראשונה, צריך לבצע נסיעת מבחן קצרה בלי וגם הילד בסביבה בטוחה ושקטה.
 - ודא שהתגורת בטיחות, מערכת הריסון הנוספת ותמיכת הרגליים אינם רופפים או עלולים להיחפס בחלקים נעים, במיוחד בגלגלים, גם כאשר אתה רוכב על האופניים ללא ילד במושב
- תמיד צריך לבדוק בהירות את הציבות/איזון כאשר מושיבים את הילד בתוך הכיסא על האופניים.
- צריך לוודא שאין אפשרות ששום חלק מהגוף של הילד או בגד שלו יבואו במגע עם חלק נע כלשהו של הכיסא או האופניים כמו הגלגלים, מנגנון העצירה או קפיצי האוכף. צריך לבדוק זאת באופן קבוע ככל שהילד גדל.
 - צריך לוודא שאין חפצים חדים שבהם הילד יכול לנעת, כמו כבלים בלויים.
 - אם משתמשים באוכף עם קפיצי אוכף באופניים שלכם, צריך לוודא שמכסים את הקפיצים שרוביכם על האופניים עם ילד בכיסא.
 - השתמש תמיד בתגורה וודא שהילד קשור היטב במושב
- ודא שהתגורה, רצועת הבטיחות ורצועות הרגליים אינן רפוחות ואינן יכולות להיחפס בחלקים נעים, במיוחד בגלגלים, גם כאשר האופניים משמשים ללא ילד במושב
- צריך להבטיח ילדים היושבים בכיסא אופניים בבגדים יותר חמים מאשר רוכבי אופניים וצריך להגן עליהם מהנהם, ולרכב לא יזוז וכן הוא יתקרר במהירות.
- אנחנו ממליצים שהילד ישתמש בקסדה עם התאמה טובה כשהוא יושב בכיסא. הקסדה EN 1078:2012+ A1:2012 צריכה להיות בהתאם לתקן
- האם אתם לוקחים את האופניים במנשא האופניים של המכונית? תמיד צריך להוריד את

ENG - WARNINGS!

- Do not attach additional luggage to the child seat. Any extra luggage should be attached to the opposite end of the bicycle, e.g. if using a rear seat, use a front luggage carrier.
- Do not modify the seat.
- The cycle could behave differently with a child in the seat. Particularly with regard to balance, steering and braking.
- Never leave the cycle parked with a child unattended in the seat.
- If any form of crack appears or if the surface starts to deconstruct, this indicates that the life of the seat has been reached and it should be replaced. A professional should be contacted in case of doubt.
- Check for cracks and bends when the seat has fallen or received an impact.
- Always check the surface temperature of the seat before use.
- This child seat is not suitable for use during sporting activities.
- Safety strap shall always be fastened.

NLD - WAARSCHUWINGEN!

- Bevestig geen extra bagage aan het kinderzitje. Extra bagage kan het beste aan de andere kant van de fiets worden bevestigd.
- Breng geen wijzigingen aan in het zadel.
- De fiets kan zich anders gedragen met een kind in het zitje. Vooral met betrekking tot evenwicht, sturen en remmen.
- Laat de fiets nooit zonder toezicht geparkeerd staan met een kind in het zitje.
- Bij elke vorm van scheurvorming of als het oppervlak begint af te breken, wijst dit erop dat de levensduur van het zitje is bereikt en dat het moet worden vervangen. In geval van twijfel moet contact worden opgenomen met een vakman.
- Controleer op scheuren en vervormingen als de stoel is gevallen of een harde klap heeft gehad.
- Controleer voor elk gebruik altijd de oppervlaktetemperatuur van het zitje.
- Dit kinderzitje is niet geschikt voor gebruik tijdens sportactiviteiten.
- De veiligheidsband dient altijd gesloten te zijn.

JPN - 警告!

- 本チャイルドシートに追加の荷物を乗せないでください。追加の荷物は、シートが取り付けられている側ではなく、反対側に乗せてください (例: リヤシートを使用している場合は、前用のラゲッジキャリアを使用するなど)。
- 本シートを改造しないでください。
- 本シートにお子様を乗せている場合、自転車が通常とは異なる動作をする可能性があります。特にバランス、ステアリング (操縦)、ブレーキの動作が異なる可能性があります。
- 絶対に本シートにお子様を乗せたまま、駐車した自転車を放置しないでください。
- 形態を問わずひび割れがみられる場合や、表面が型崩れし始めた場合、シートは製品寿命を迎えています。必ず交換してください。確信が持てない場合には、必ず専門知識のある方にご相談ください
- シートが落下した場合やシートが何らかの衝撃を受けた場合には、ひび割れや曲がったパーツがないか確認してください。
- お使いになる前には必ずシートの表面温度を確認してください。
- 本チャイルドシートは、競技中の使用に適していません。
- 安全ストラップは常に固定されていなければなりません。

DEU - WARNUNGEN!

- Befestigen Sie kein zusätzliches Gepäck am Kindersitz. Zusätzliches Gepäck bringen Sie am besten am anderen Ende des Fahrrads an.
- Am Sitz dürfen keine Änderungen vorgenommen werden.
- Das Fahrverhalten des Fahrrades könnte mit dem Kind im Sitz anders sein. Speziell in Bezug auf die Balance, die Lenkung und das Bremsen.
- Das Fahrrad darf mit Kind im Sitz nie unbeaufsichtigt gelassen werden.
- Jegliche Art von Rissen, oder wenn die Oberfläche beginnt sich zu zersetzen, zeigt den Ablauf der Verwendungsdauer des Sitzes an; der Sitz sollte dann ausgetauscht werden. Im Zweifelsfall muss eine sachkundige Person kontaktiert werden.
- Den Sitz auf Risse und Verformungen kontrollieren, wenn er heruntergefallen ist oder einen Schlag erhalten hat.
- Prüfen Sie vor dem Gebrauch immer die Oberflächentemperatur des Sitzes.
- Dieser Kindersitz eignet sich nicht für den Gebrauch bei sportlichen Tätigkeiten.
- Das Sicherheitsband muss stets befestigt sein.

DNK - ADVARSLER!

- Placer ikke yderligere bagage sammen med barnestolen. Yderligere bagage skal anbringes i den modsatte ende af cyklen, dvs., hvis du bruger en stol bagpå, brug en bagagebærer foran.
- Modifierer ikke stolen.
- Cyklen opfører sig anderledes med et barn i stolen. Særligt med hensyn til balance, styring og bremsning.
- Lad aldrig cyklen være parkeret med et barn uden opsyn i stolen.
- Hvis nogen form for revner viser sig, eller overfladen begynder at gå i opløsning, er det et tegn på at stolen er udslidt og skal skiftes ud. Du bør kontakte en fagmand i tvivlstilfælde.
- Kontroller, om noget er revnet eller bøjet, hvis stolen er faldet eller har fået et slag.
- Kontroller altid overfladetemperaturen på stolen inden brug.
- Barnestolen er ikke egnet til brug under sportsaktiviteter.
- Sikkerhedsremmen skal altid være fastgjort.

ISL - VIÐVÖRUN!

- Ekki festa aukafarangur við barnastólinn. Allur aukafarangur skal festur við gagnstæðan enda reiðhjólsins, t.d. ef barnastóllinn er aftan á, skal nota farangurstöskur að framan.
- Ekki breyta barnastólnum.
- Eiginleikar hjólsins gætu breyst með barn í barnastólnum. Sérstaklega með tilliti til jafnvægis, stýringar og hemlunar.
- Skildu aldrei hjólið eftir með barn eftirlitslaust í barnastólnum.
- Ef hvers konar sprunga er sýnileg eða ef yfirborðið byrjar að morkna, gefur það til kynna að sætið er ónýtt og því ætti að skipta út fyrir nýtt. Hafðu samband við fagmann ef vafi kemur upp.
- Athugið hvort barnastóllinn sé með sprungur eða beyglur ef hann hefur fengið á sig högg eða dottið niður.
- Athugaðu alltaf hitastig á yfirborði barnastólsins fyrir notkun.
- Þessi barnastóll er ekki hentugur til notkunar við íþróttaiðkun.
- Öryggisól skal ávallt vera fest.

NOR - ADVARSLER!

- Ikke fest ekstra bagasje på barnesetet. Eventuell ekstra bagasje skal festes i motsatt ende av sykkelen, f.eks. ved å bruke et baksete eller et bagasjebrett foran.
- Ikke gjør endringer på setet.
- Sykkelen kan oppføre seg annerledes med et barn i setet. Dette gjelder spesielt balanse, styring og bremsing.
- Aldri la sykkelen stå parkert med et barn uten tilsyn i setet.
- Hvis det er noen form for sprekker, eller hvis overflaten begynner å falle fra hverandre, betyr det at setets levetid er nådd, og at setet bør skiftes ut. Ta kontakt med en fagperson hvis du er i tvil.
- Se etter sprekker og bøyninger når setet har falt i bakken eller blitt utsatt for et slag.
- Alltid sjekk temperaturen på setets overflate før bruk.
- Dette barnesetet skal ikke brukes til idrettsaktiviteter.
- Sikkerhetsstroppen skal alltid være festet.

SWE - VARNINGAR!

- Fäst inget extra bagage på barnsitsen. Extra bagage ska fästas i motsatt ände av cykeln. Du bör t.ex. använda en främre pakethållare om det finns en bakmonterad cykelsits.
- Gör inga ändringar på sitsen.
- Cykeln kan bete sig annorlunda med ett barn i sitsen. Särskilt när det gäller balans, styrning och inbromsning.
- Lämna aldrig cykeln parkerad med ett barn i sitsen utan uppsikt.
- Om någon form av spricka uppstår eller om ytan börjar falla sönder, tyder detta på att sitsens livslängd har uppnåtts och att den bör bytas ut. Kontakta en specialist i tveksamma fall.
- Försäkra dig om att det inte finns några sprickor eller bucklor om sitsen har fallit av eller utsatts för stötar.
- Kontrollera alltid sitsens yttemperatur före användning.
- Den här barnsitsen är inte lämplig för användning i samband med sportaktiviteter.
- Säkerhetsremmen ska alltid vara fastsatt.

FIN - VAROITUKSET!

- Älä kiinnitä ylimääräisiä matkatavaroita lastenistuimeen. Mahdolliset ylimääräiset matkatavarat on kiinnitettävä polkupyörän vastakkaiseen päähän. Eli jos esimerkiksi käytät takaistuinta, aseta ne etutavaratelineeseen.
- Älä tee istuimeen muutoksia.
- Pyörä voi käyttäytyä eri tavalla, kun lapsi istuu istuimessa. Se koskee erityisesti tasapainoa, ohjausta ja jarruttamista.
- Älä koskaan jätä valvomatta pysäköityä polkupyörää, kun lapsi on kyydissä.
- Jos pinnassa on halkeamia tai jos pinta alkaa hajota, se on merkki siitä, että istuimen käyttöikä on täynnä ja istuin on vaihdettava. Epäselvissä tapauksissa on otettava yhteyttä ammattilaiseen.
- Tarkista, ettei istuimessa ole halkeamia tai ettei se ole taittunut, jos istuin on pudonnut tai saanut iskun.
- Tarkista aina istuimen pinnan lämpötila ennen käyttöä.
- Tämä lastenistuin ei sovellu käytettäväksi urheilun aikana.
- Turvahihnan on aina oltava kiinnitetty.

FRA - AVERTISSEMENTS !

- Ne pas attacher de bagage supplémentaire au siège pour enfant. Tout bagage supplémentaire doit être attaché à l'extrémité opposée du vélo. Par exemple, si vous utilisez un siège arrière, utilisez un porte-bagages avant pour vos bagages.
- Ne modifiez pas le siège.
- Faire du vélo avec un enfant dans un siège peut avoir un impact sur le comportement du vélo, et plus particulièrement sur l'équilibre, le système de direction et le freinage.
- Ne laissez jamais un enfant sans surveillance dans le siège lorsque vous garez votre vélo.
- L'apparition d'une fissure ou la détérioration de la surface du siège indiquent que celui-ci a atteint la fin de sa durée de vie et qu'il doit être remplacé. En cas de doute, veuillez contacter un professionnel.
- Assurez-vous que le siège n'est pas fissuré ni plié après une chute ou un impact.
- Vérifiez toujours la température de la surface du siège avant de l'utiliser.
- Ce siège n'est pas conçu pour être utilisé pendant une activité sportive.
- La sangle de sécurité doit toujours être attachée.

ITA - AVVERTENZE!

- Non fissare bagagli aggiuntivi al seggiolino per bambini. Eventuali bagagli aggiuntivi devono essere fissati all'estremità opposta della bicicletta, ad esempio se si utilizza un seggiolino posteriore, utilizzare un portapacchi anteriore.
- Non modificare il seggiolino.
- La bicicletta potrebbe comportarsi diversamente con un bambino seduto nel seggiolino. Soprattutto riguardo a equilibrio, sterzata e frenata.
- Non lasciare mai la bicicletta parcheggiata con il bambino lasciato incustodito sul seggiolino.
- Se compaiono crepe o se la superficie inizia a sgretolarsi, la vita utile del seggiolino è stata superata e deve essere sostituito. Rivolgersi a un professionista in caso di dubbi.
- Dopo cadute o impatti, verificare la presenza di crepe e pieghe.
- Prima dell'uso, verificare sempre la temperatura della superficie del seggiolino.
- Questo seggiolino per bambini non è idoneo all'uso durante attività sportive.
- La cinghia di sicurezza deve essere sempre fissata.

ESP - ADVERTENCIAS

- No sujete ningún equipaje adicional la silla infantil. Cualquier equipaje adicional debe fijarse al extremo opuesto de la bicicleta, por ejemplo, si se utiliza una silla trasera, utilice un portabultos delantero.
- No modifique la silla.
- Es posible que la bicicleta se comporte de manera diferente con un niño en la silla. Sobre todo en lo que respecta al equilibrio, la dirección y el frenado.
- No deje nunca la bicicleta aparcada con un niño sin vigilancia en la silla.
- Si aparece cualquier forma de grieta o si la superficie empieza a deteriorarse, esto indica que se ha alcanzado la vida útil de la silla y debe sustituirse. En caso de duda, póngase en contacto con un profesional.
- Si la silla se cae o recibe un impacto, compruebe si hay grietas o partes dobladas.
- Compruebe siempre la temperatura de la superficie de la silla antes de utilizarla.
- Esta silla infantil no es adecuada para su uso en actividades deportivas.
- La correa de seguridad debe estar siempre abrochada.

PRT - AVISOS!

- Não coloque bagagem adicional no assento para criança. Qualquer bagagem adicional deve ser fixada na extremidade oposta da bicicleta, por exemplo, se estiver a utilizar um assento traseiro, utilize um porta-bagagens dianteiro.
- Não modifique o assento.
- A bicicleta pode ter um comportamento diferente com uma criança no assento. Particularmente no que diz respeito ao equilíbrio, direção e travagem.
- Nunca deixe a bicicleta estacionada com uma criança desacompanhada no assento.
- Se notar alguma fissura ou se a superfície começar desfazer-se, tal indica que a vida útil do assento chegou ao fim e que este deve ser substituído. Em caso de dúvida, contacte um profissional.
- Verifique se existem fissuras e dobras caso o assento tenha caído ou sofrido um impacto.
- Verifique sempre a temperatura da superfície do assento antes de o utilizar.
- Este assento para criança não é adequado para utilização durante atividades desportivas.
- A correia de segurança deve estar sempre presa.

POL - OSTRZEŻENIA!

- Nie mocuj do fotelika dodatkowego bagażu. Jakikolwiek dodatkowy bagaż powinien być mocowany po przeciwnej stronie roweru, np. w przypadku tylnego fotelika należy użyć przedniego bagażnika.
- Nie modyfikuj fotelika.
- Rower może zachowywać się inaczej, gdy dziecko siedzi w foteliku. W szczególności dotyczy to równowagi, sterowności i hamowania.
- Nigdy nie pozostawiaj roweru z dzieckiem siedzącym w foteliku bez nadzoru.
- Jeśli pojawi się jakiegokolwiek pęknięcie lub powierzchnia ulegnie dekonstrukcji, oznacza to koniec zdatności fotelika do użytku i konieczność wymiany. W przypadku wątpliwości należy skontaktować się ze specjalistą.
- Sprawdź fotelik pod kątem pęknięć i wygięć, jeśli fotelik upadł lub został uderzony.
- Przed użyciem zawsze sprawdzaj temperaturę powierzchni fotelika.
- Ten fotelik nie jest przeznaczony do stosowania podczas uprawiania sportu.
- Pas mocujący musi być zawsze zapięty.

BGR - ПРЕДУПРЕЖДЕНИЯ!

- Не прикрепяйте допълнителен багаж към детската седалка. Всеки допълнителен товар трябва да бъде поставен в другия край на велосипеда, например ако е поставена задна седалка, трябва да използвате преден багажник.
- Не извършвайте модификации на седалката.
- Поведението на велосипеда може да се промени, когато на него е монтирана детска седалка. Това важи особено за баланса, завиването и спирането.
- Никога не оставяйте паркиран велосипед с дете на седалката без надзор.
- Ако се появи пукнатина или ако повърхността започне да се разрушава, това показва, че полезният живот на седалката е изтекъл и тя трябва да бъде сменена. Ако имате някакви съмнения, се консултирайте със специалист.
- Ако седалката падне или бъде ударена, проверете за пукнатини и деформации.
- Преди употреба винаги проверявайте температурата на повърхността на седалката.
- Тази детска седалка не е подходяща за употреба при спортни дейности.
- Предпазната лента трябва винаги да бъде закрепена.

CZE - VAROVÁNÍ!

- Na dětskou sedačku nepřipevňujte žádná další zavazadla. Veškerá další zavazadla by měla být připevněna na druhý konec jízdního kola; pokud používáte zadní sedačku, použijte přední nosič.
- Sedačku žádným způsobem neupravujte.
- Kolo se při jízdě s dítětem v sedačce může chovat jinak. To se týká především rovnováhy, zatáčení a brzdění.
- Nikdy neponechávejte jízdní kolo zaparkované s dítětem bez dozoru v sedačce.
- V případě, že se objeví jakékoliv praskliny nebo pokud začne být povrch jakkoliv narušený, je to známka toho, že sedačka dospěla na konec své životnosti a je nutné ji nahradit. Jste-li na pochybách, obraťte se na odborníka.
- Pokud sedačka upadla na zem nebo byla vystavena nárazu, zkontrolujte, zda v ní nejsou žádné praskliny, ani není nijak ohnutá.
- Před použitím sedačky si vždy zkontrolujte její povrchovou teplotu.
- Dětská sedačka není vhodná k použití při sportovních aktivitách.
- Bezpečnostní popruh musí být vždy upevněn.

EST - HOIATUSED!

- Äрге kinnitage lapseistme külge lisapagasi. Lisapagas peab olema kinnitatud ratta vastaspoolele ehk tagaistme korral peaks kasutama ratta ette kinnitatavat pakiraami.
- Äрге muutke istet.
- Jalgratas võib käituda muudmoodi, kui laps on istmes. See puudutab eriti tasakaalu, roolimist ja pidurdamist.
- Äрге kunagi jätke järelevalveta pargitud jalgratast koos lapsega istmes.
- Ükskõik millise mõra tekkimine või kui pind hakkab lagunema, on see näitajaks, et istme kasutusiga on läbi ja seda tuleb välja vahetada. Kahtluse korral võtke ühendust spetsialistiga.
- Kui iste on maha kukkunud või saanud löögi, kontrollige, et poleks mõrasid ega painutusi.
- Enne kasutamist kontrollige alati pinna temperatuuri.
- See lapseiste ei sobi kasutamiseks sporditegevuste ajal.
- Turvarihm peab alati olema kinnitatud.

GRC - ΠΡΟΕΙΔΟΠΟΙΗΣΕΙΣ!

- Μην προσαρμόζετε πρόσθετο φορτίο στο παιδικό κάθισμα. Οποιοδήποτε πρόσθετο φορτίο θα πρέπει να τοποθετείται στο αντίθετο άκρο του ποδηλάτου, π.χ. εάν χρησιμοποιείτε πίσω κάθισμα χρησιμοποιήστε μπροστινή σχάρα φόρτωσης.
- Μην τροποποιείτε το κάθισμα.
- Το ποδήλατο ενδέχεται να συμπεριφέρεται με διαφορετικό τρόπο όταν υπάρχει παιδί στο κάθισμα. Ειδικά σε ό,τι αφορά την ισορροπία, τη διεύθυνση και την πέδηση.
- Μην αφήνετε ποτέ το ποδήλατο σταθμευμένο με ένα παιδί χωρίς επίβλεψη στο κάθισμα.
- Εάν εμφανιστεί οποιασδήποτε μορφής ρωγμή ή εάν η επιφάνεια αρχίζει να αποδομείται, αυτό δείχνει ότι το κάθισμα έχει φτάσει στο όριο ζωής του και θα πρέπει να αντικατασταθεί. Σε περίπτωση αμφιβολίας επικοινωνήστε με έναν ειδικό επαγγελματία.
- Εάν έχει μεσολαβήσει πτώση ή κρούση, ελέγξτε το κάθισμα για ρωγμές και στρεβλώσεις.
- Ελέγχετε πάντα πριν από τη χρήση την επιφανειακή θερμοκρασία του καθίσματος.
- Το παρόν παιδικό κάθισμα δεν είναι κατάλληλο για χρήση σε αγωνιστικές δραστηριότητες.
- Ο μίαντας ασφαλείας πρέπει να είναι πάντα δεμένος.

HRV - UPOZORENJA!

- Nemojte stavljati dodatnu prtljagu na dječju sjedalicu. Svu dodatnu prtljagu treba pričvrstiti na suprotni kraj bicikla odnosno, ako imate stražnju sjedalicu, upotrijebite prednji nosač prtljage.
- Nemojte modificirati sjedalicu.
- Bicikl može reagirati drugačije u vožnji kada je dijete u sjedalici. To se osobito odnosi na održavanje ravnoteže, upravljanje i kočenje.
- Nikada ne ostavljajte bicikl parkiran s djetetom u sjedalici i bez nadzora.
- Ako primijetite bilo kakve pukotine ili ako je površina sjedalice oštećena, to je znak da je sjedalicu dosegla svoj vijek trajanja i da je treba zamijeniti. Ako niste sigurni, potražite pomoć stručnjaka.
- Provjerite ima li napuklina i iskrivljenja ako sjedalicu padne ili pretrpi udarac.
- Prije svake upotrebe provjerite temperaturu površine sjedalice.
- Ova dječja sjedalicu nije prikladna za upotrebu tijekom sportskih aktivnosti.
- Sigurnosna traka mora uvijek biti pričvršćena.

HUN - FIGYELMEZTETÉSEK!

- Ne rögzítsen további csomagokat a gyermekülésre. Minden további csomagot a kerékpár másik végére kell rögzíteni, pl. ha hátsó ülést használ, használjon elülső csomagtartót.
- Ne végezzen az ülésen módosítást.
- A kerékpár a megszokottól eltérően viselkedhet, ha gyermek ül az ülésben. Különösen az egyensúlyozás, a kormányzás és a fékezés tekintetében észlelhető változás.
- Soha ne hagyja a kerékpárt úgy leparkolva, hogy a gyermek felügyelet nélkül ül az ülésen.
- Ha bármilyen repedés jelenik meg az ülésen, vagy ha bomlani kezd a felülete, az azt jelzi, hogy az ülés élettartama lejárt, és ki kell cserélni. Kétség esetén szakemberhez kell fordulni.
- Ha az ülés leesett vagy ütést kapott, ellenőrizze, hogy nem keletkezett-e rajta repedés vagy görbülés.
- Használat előtt mindig ellenőrizze az ülés felületi hőmérsékletét.
- Ez a gyermekülés nem alkalmas sportolás közbeni használatra.
- A biztonsági pántnak mindig rögzítve kell lennie.

LVA - BRĪDINĀJUMI!

- Nepiestipriniet bērnu sēdeklim papildu bagāžu. Jebkāda papildu bagāža jāpiestiprina pretējā velosipēda galā, piemēram, ja izmantojat aizmugurējo sēdekli, izmantojiet priekšējo bagāžas turētāju.
- Neveiciet modifikācijas sēdeklim.
- Ja sēdekļi ir bērns, velosipēds var funkcionēt citādāk. Jo īpaši līdzsvara, stūrēšanas un bremzēšanas ziņā.
- Nekad neatstājiet velosipēdu stāvošu, ja sēdekļi bez uzraudzības atrodas bērns.
- Ja parādās jebkāda veida plaisas vai virsma sāk bojāties, tas norāda, ka sēdekļa kalpošanas laiks ir beidzies un tas ir jānomaina. Šaubu gadījumā jāsazinās ar speciālistu.
- Pārbaudiet, vai nav radušās plaisas un izliekumi, ja sēdekļi ir nokritis vai saņēmis triecienu.
- Pirms lietošanas vienmēr pārbaudiet sēdekļa virsmas temperatūru.
- Šis bērnu sēdekļi nav piemērots izmantošanai sporta aktivitāšu laikā.
- Drošības siksnai vienmēr jābūt piestiprinātai.

LTU - ĮSPĖJIMAI!

- Prie vaikiškos kėdutės netvirtinkite papildomo bagažo. Visą papildomą bagažą reikia tvirtinti priešingoje dviračio pusėje, pvz., jei naudojate gale tvirtinamą kėdutę, naudokite priekinį bagažo laikiklį.
- Nemodifikuokite kėdutės.
- Vaikui sėdint kėdutėje, važiavimas dviračiu gali būti kitoks. Ypač pusiausvyros, vairavimo ir stabdymo atžvilgiu.
- Niekada nepalikite dviračio su vaiku kėdutėje be priežiūros.
- Jei pastebite bet kokį įtrūkimą arba pradėjusį irti paviršių, tai reiškia, kad baigėsi kėdutės naudojimo laikas ir ją reikia pakeisti. Turint dvejonių, reikėtų kreiptis į specialistą.
- Kėdutei nukritus arba ją sutrenkus, patikrinkite, ar neatsirado įtrūkimų ar įlinkimų.
- Prieš naudodami, visada patikrinkite kėdutės paviršiaus temperatūrą.
- Ši vaikiška kėdutė netinkama naudoti užsiimant sportine veikla.
- Saugos dirželis visada turi būti pritvirtintas.

ROU - AVERTISMENTE!

- Nu atașați bagaje suplimentare la scaunul pentru copii. Orice bagaj suplimentar trebuie atașat la capătul opus al bicicletei, de exemplu, dacă folosiți un scaun posterior, utilizați un suport pentru bagaje anterior.
- Nu modificați scaunul.
- Bicicleta s-ar putea comporta diferit cu un copil în scaun. În special în ceea ce privește echilibrul, direcția și frânarea.
- Nu lăsați niciodată bicicleta parcată cu un copil nesupravegheat pe scaun.
- Dacă apare orice formă de fisură sau dacă suprafața începe să se dezassembleze, acest lucru indică faptul că durata de viață a scaunului a fost atinsă și că acesta trebuie înlocuit. În caz de îndoială, trebuie contactat un profesionist.
- Verificați dacă există fisuri și îndoituri după ce scaunul a căzut sau a suferit un impact.
- Verificați întotdeauna temperatura suprafeței scaunului înainte de utilizare.
- Acest scaun pentru copii nu este potrivit pentru utilizarea în timpul activităților sportive.
- Banda de siguranță trebuie să fie întotdeauna fixată.

SVK - UPOZORNENIA!

- Na sedadlo pre dieta nepripevňujte ďalšiu batožinu. Ďalšia prípadná batožina by mala byť pripevnená na opačnom konci bicykla, napr. ak používate zadné sedadlo, použite predný nosič batožiny.
- Sedadlo neupravujte.
- Bicykel sa môže správať inak, ak je na sedadle dieta. Najmä pokiaľ ide o vyváženie, riadenie a brzdenie.
- Nikdy nenechávajte bicykel odstavený s dieťaťom na sedadle bez dozoru.
- Ak sa objaví akákoľvek forma trhliny alebo ak sa povrch začne rozkladať, znamená to, že životnosť sedadla bola dosiahnutá a malo by sa vymeniť. V prípade pochybností je potrebné kontaktovať odborníka.
- Pri páde alebo náraze sedadla skontrolujte, či na ňom nie sú praskliny, alebo či nie je sedadlo na niektorých miestach ohnuté.
- Pred použitím vždy skontrolujte teplotu povrchu sedadla.
- Toto sedadlo nie je vhodné na používanie počas športových aktivít.
- Bezpečnostný popruh musí byť vždy upevnený.

SVN - OPOZORILA!

- Na otroški sedež ne pritrdite dodatne prtljage. Morebitno dodatno prtljago pritrdite na nasprotni konec kolesa, npr. če uporabljate zadnji sedež, uporabite sprednji prtljažnik.
- Ne spreminjajte sedeža.
- Z otrokom v sedežu se lahko kolo obnaša drugače. Predvsem pri ravnotežju, krmiljenju in zaviranju.
- Kolesa nikoli ne puščajte parkiranega brez nadzora z otrokom v sedežu.
- Če se pojavi kakršna koli oblika razpoke ali če se površina začne razpadati, to pomeni, da je življenjska doba sedeža dosežena in ga je treba zamenjati. V primeru dvoma se je treba obrniti na strokovnjaka.
- Če je sedež bil udeležen v nesreči ali padcu, preverite ali so nastale razpoke ali druge poškodbe.
- Pred uporabo vedno preverite temperaturo površine sedeža.
- Ta otroški sedež ni primeren za uporabo med športnimi aktivnostmi.
- Varnostni trak mora biti vedno pritrjen.

УКР - ПОПЕРЕДЖЕННЯ

- Забороняється розмішувати додатковий багаж на дитячому кріслі. Будь-який багаж необхідно розмішувати на протилежному боці велосипеда, на передньому багажнику.
- Вносити зміни в конструкцію крісла заборонено.
- За наявності дитини в кріслі поведінка велосипеда може змінитися. Можливі, зокрема, зміни в рівновазі, рульовому управлінні та гальмуванні.
- Заборонено залишати велосипед на парковці з дитиною в кріслі.
- Поява тріщин або руйнування поверхні свідчить про закінчення терміну служби крісла, що означає необхідність його заміни. Якщо ви сумніваєтеся, зверніться до фахівця.
- Якщо крісло впало чи вдарилося об щось, перевірте його на наявність тріщин та скривлень.
- Перед тим, як посадити дитину в крісло, обов'язково перевірте температуру його поверхні.
- Це дитяче сидіння заборонено використовувати під час занять спортом.
- Страхувальний ремінь завжди має бути закріплений.

- אין לחבר מטען נוסף לכיסא של הילד. צריך לחבר כל מטען נוסף לקצה הנגדי של האופניים, למשל אם משתמשים בכיסא אחורי, צריך להשתמש בסבל מטען קדמי.
- אין לעשות שינויים בכיסא.
- האופניים יכולים להגיב בצורה שונה כשיש ילד בכיסא. במיוחד לגבי איזון, ניווט ועצירה.
- אף פעם אל תשאירו את האופניים חונים כשהילד נמצא לבד וללא השגחה בכיסא.
- אם תראו סדק כלשהו או אם המשטח יתחיל להתפרק, זה יצביע על כך שחיי הכיסא הסתיימו ושהגיע הזמן להחליף אותו. אם יש לכם ספק עליכם לפנות לאיש מקצוע.
- אם הכיסא נפל או סבל פגיעה, צריך לבדוק אם הוא התעקם או אם ישנם סדקים.
- תמיד צריך לבדוק את טמפרטורת פני השטח של הכיסא לפני השימוש.
- כיסא הילד לא מתאים לשימוש במהלך פעילויות ספורט.
- רצועת הבטיחות חייבת להיות תמיד מחוברת.

2026



For you to discover

Osaka - Amsterdam

Urban Iki customer service
OGK Europe B.V.

Rudolf Dieselstraat 15
7442 DR Nijverdal
The Netherlands

www.urbaniki.com
info@urbaniki.com